

DURO

- ✓ Robust
- ✓ Progressiver Zughebel für die optimierte Anwendung der Kraft
- ✓ Verfügbar mit Doppelschnitt

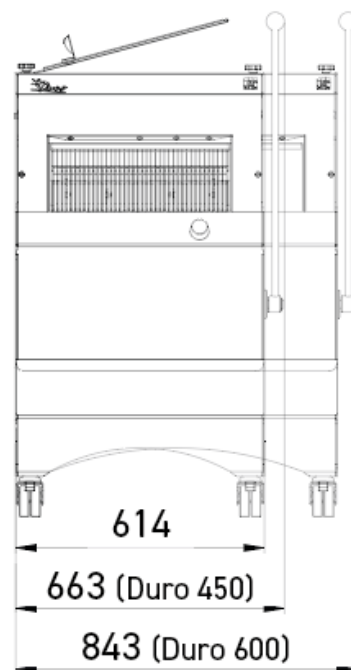
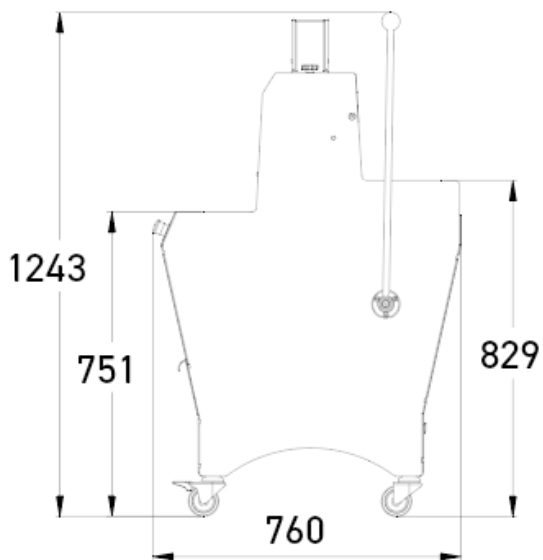

KENNDATEN

Max. Brotgröße (LxBxH) in cm	44 x 32 x 16
Motorleistung in kW	0,49
Nettogewicht in kg	150
Messertyp und Maße in mm	Stahl 13 x 0,5

Finition



TECHNISCHE AUSWÄHLEN

Scheibendicke in mm	9,10,11,12,13,14,15,16,17,18,Doppelschnitt (Extrakosten)
Höhe des Brotschiebers	Besonders flach (50 mm),Flach (80 mm),Hoch (100 mm)
Stromversorgung	230 V einphasig ,230 V dreiphasig ,400 V dreiphasig
Optionen (Extrakosten)	Stärkerer Motor, Erhöhung um 4 cm, Erhöhung um 8 cm, Tageszähler, Spezialmesser, Sicherheitsabdeckung hinten

STÄRKEN

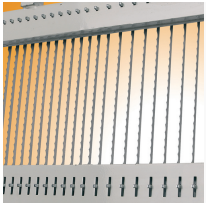

Doppelschnitt (option)

Für zwei unterschiedliche Schnittbreiten auf derselben Maschine.



Progressiver Zughebel

Für die optimierte Anwendung der Kraft.