

DURO

- ✓ Robust
- ✓ Progressiver Zughebel für die optimierte Anwendung der Kraft
- ✓ System M Mikronisiertes Schmier System zum Schneiden
- ✓ Verfügbar mit Doppelschnitt

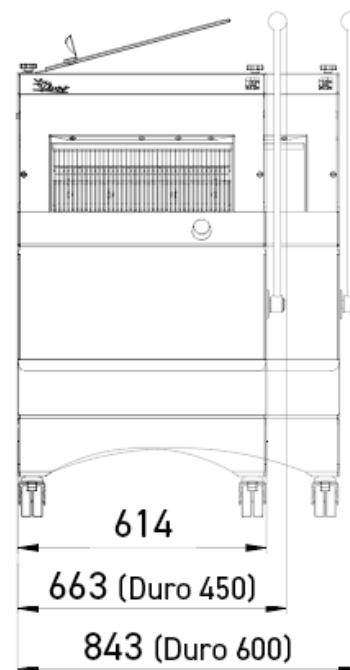
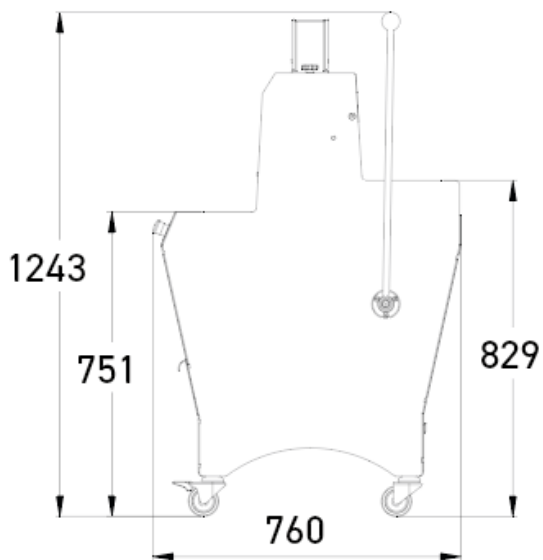

KENNDATEN

max. Brotgröße (LxBxH) (in cm)	44 x 31 x 16
Motorleistung (in kW)	1,5
Nettogewicht (in kg)	165
Messertyp und Maße (in mm)	Teflon 13 x 0,5
Stärkerer Motor	•

Finition



TECHNISCHE AUSWÄHLEN

Scheibendicke in mm	9,10,11,12
Höhe des Brotschiebers	Misch (80 mm)
Stromversorgung	400 V dreiphasig +N
Optionen (Extrakosten)	Erhöhung um 4 cm, Erhöhung um 8 cm

STÄRKEN



System «M»

Mikronisiertes Schmiersystem zum Schneiden von Brot mit hohem Roggenanteil oder klebriger Krume. Dieses von JAC entwickelte System garantiert einen minimalen Ölverbrauch (120 ml/1.000 Brote) und einen sauberen Schnitt. Mit der Erfindung des Misch-System (JAC-Patent) hat JAC die Hygiene- und Qualitätsprobleme anderer Messerölsysteme gemeistert.



Progressiver Zughebel

Für die optimierte Anwendung der Kraft.