

DIVIFORM

- ✓ Modulare Lösung dank Teil-/Formgittern
- ✓ Schnelle und effiziente Arbeit
- ✓ Geringer Platzbedarf
- ✓ Edelstahlgehäuse

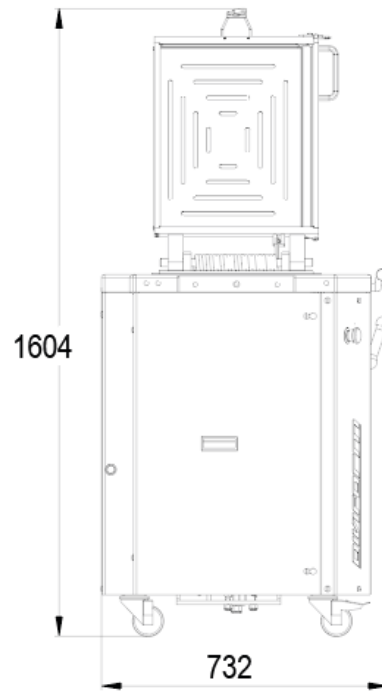

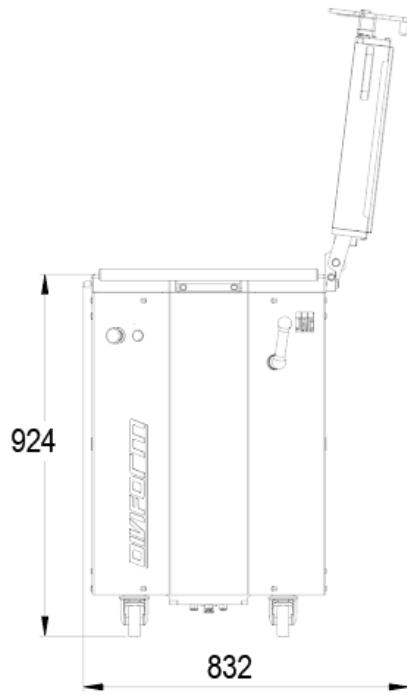

KENNDATEN

Abmessungen der Mulden (LxBxH) (in mm)	460 x 387 x 125
Fassungsvermögen der Mulden (in kg)	5
Verwendung von Halbgittern	•
Auslieferung mit Rahmen für Gitter	•
Motorleistung (in kW)	1,5
Nettogewicht (in kg)	260

TECHNISCHE AUSWÄHLEN

Stromversorgung	230V einphasig (EXTRAKOSTEN), 230 V dreiphasig ,400 V dreiphasig +N
Stromfrequenz	50 Hz, 60Hz (EXTRAKOSTEN)
Optionen (Extrakosten)	Fullmatic, Easyflour, Gitterablage links und/oder rechts, Gitterablagenerweiterung

STÄRKEN



Einstellbarer Druck

Verhindert das Entgasen der verschiedenen Teigsorten.

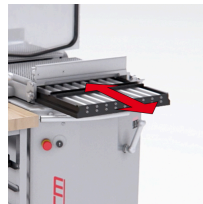

click&Cut

Schneller Gitterwechsel (JAC-Patent)



Fullmatic (option)

Automatischer Press- und Schneidezyklus



Easyflour (option)

Integrierter Easyflour-Mehlstreuer