

ZIP

- ✓ Schnelligkeit
- ✓ Maximale Sicherheit
- ✓ Größte Hygiene
- ✓ Edelstahlgehäuse
- ✓ Mehrzwecksystem

bis zu 2.000 Schnitte/Stunde

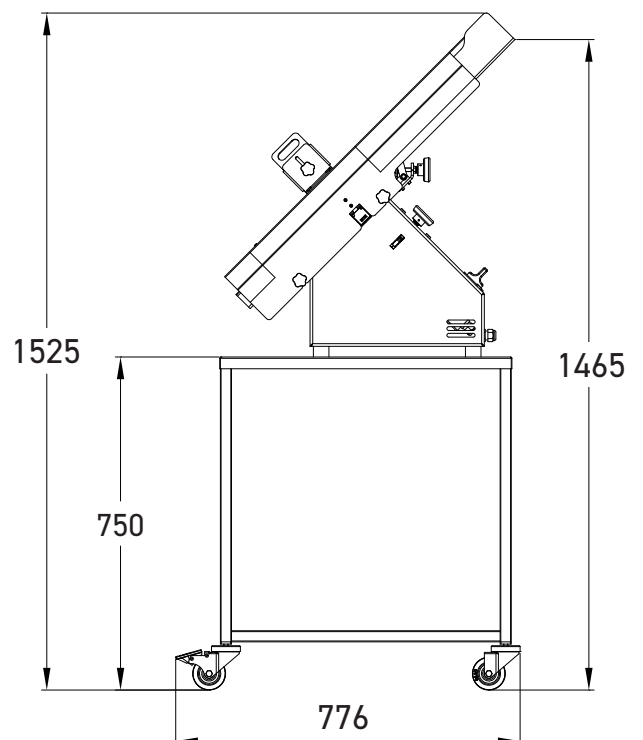

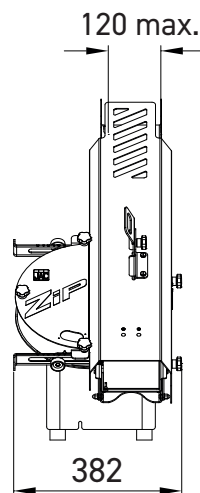
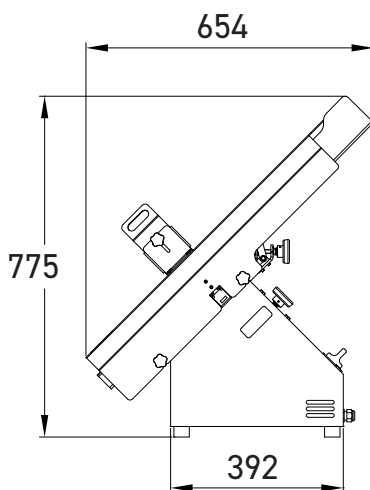

Einstellung des Schneid隧nells
Einstellung in Höhe und Breite, um die verschiedenen Brotsorten sicher in der Führung zu halten, was für einen sauberen und präzisen Schnitt sorgt.



Zubehör
Untergestell aus Edelstahl

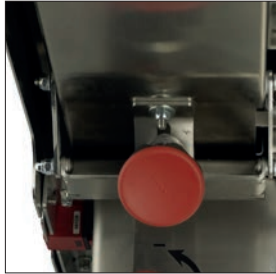

Einstellung des Messers
Einstellung der Schnitthöhe und Tiefe des Brotes.



Zubehör
Aufnahmebehälter



Schutzklappe aus Edelstahl
Diese ist am Maschinenausgang befestigt und verhindert, dass die Finger in das Messer geraten können.



Zubehör
Wagen für Behälter



Fan
Für eine bessere Motorkühlung bei intensivem Gebrauch.

EIGENSCHAFTEN

ZIP

Abm. min./max. des Brotes (LxB) in mm	60 x 40 / 120 x 80
Stromversorgung	230 V einphasig
Motorleistung (in kW)	0,49
Nettogewicht (in kg)	35
Messertyp und Maße (in mm)	Stahl \varnothing 300

ZUBEHÖREN

Edelstahlgestell	•
Wannengestell	•
Zwei Aufnahmebehälter	•