

MODENA+

- ✓ Robusta
- ✓ Líneas depuradas
- ✓ Palanca con tracción progresiva para optimizar el esfuerzo
- ✓ Silenciosa
- ✓ Ergonomía mejorada

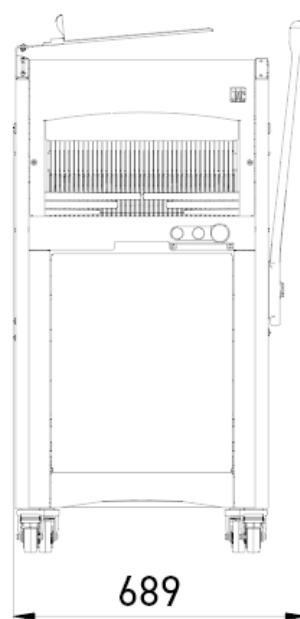

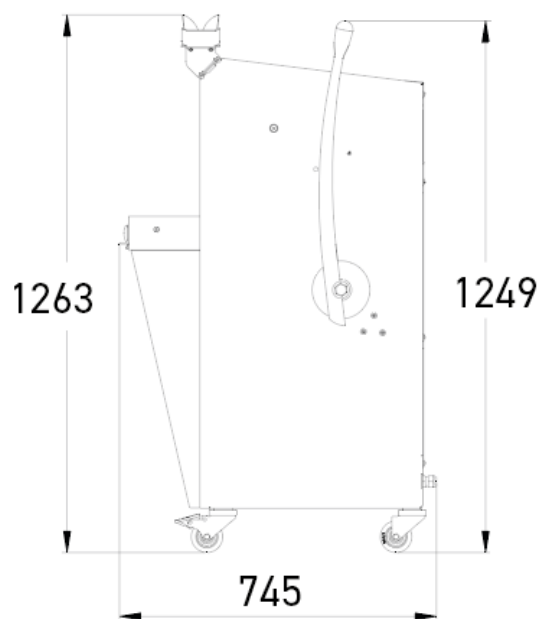

CARACTERÍSTICAS

Dim. máx. del pan (Lxlxh) en cm	44 x 30 x 16
Potencia motor en kW	0,49
Peso neto en kg	165
Tipo de cuchilla y dimensiones en mm	Acero 13 x 0,5

Finition



ESPECIFICACIONES TÉCNICAS

Grosor de la rebanada en mm	9,10,11,12,13,14,15,16,17,18,Doble rebanada (suplemento)
Altura del empujador	Extra baja (50 mm),Baja (80 mm),Alta (100 m)
Alimentación	230 V mono ,230 V trifásico ,400 V trifásico
Opciones (Suplemento)	Motor reforzado, Sobreelevación de 4 cm, Contador diario, Cuchillas especiales

PUNTOS FUERTES

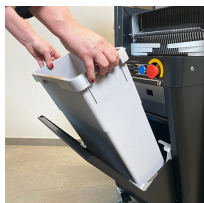

Depósito para migas

Accesible abriendo la puerta frontal asistida por cilindros. Capacidad: 18l.



Jacflaps

Permiten mantener de manera óptima el pan a la salida de la máquina, siendo así mucho más fácil cogerlo.

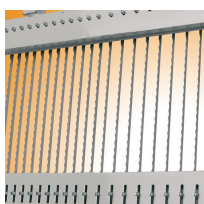

Doble rebanada (opcional)

Permite dos anchuras de corte diferentes en la misma máquina.



Palanca con tracción progresiva

Permite optimizar el esfuerzo.