

Cortadoras de pan para profesionales

# CHUTE

- ✓ Para corte de pan de molde
- ✓ Rendimiento máximo gracias al ciclo continuo
- ✓ Tamaño reducido
- ✓ Económica
- ✓ Ergonomía gracias a la carga frontal

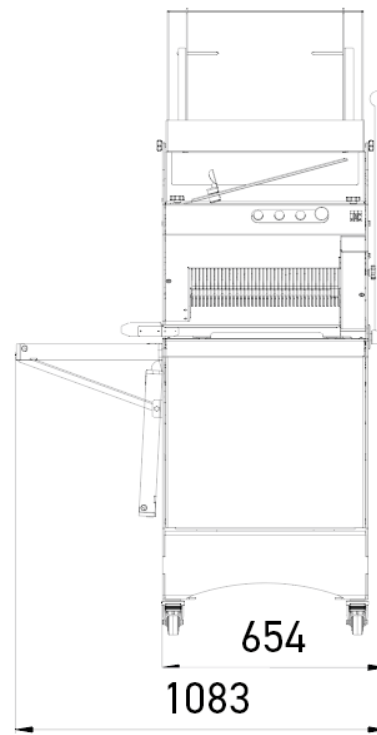

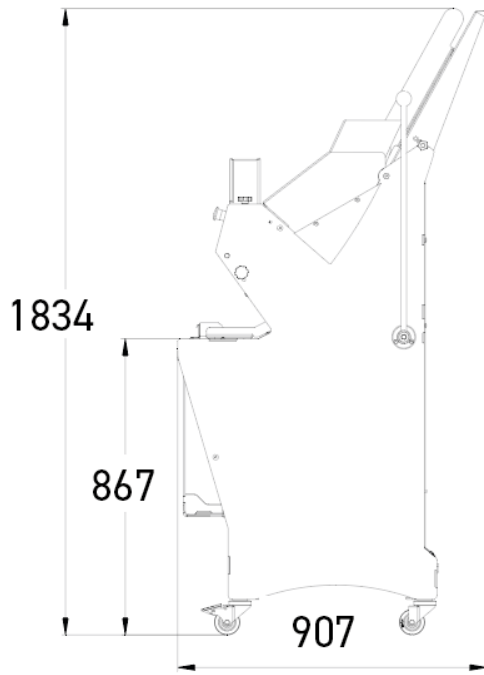

## CARACTERÍSTICAS

Dim. máx. del pan (Lxh) en cm	44 x 16
Potencia motor en kW	0,49
Peso neto en kg	230
Tipo de cuchilla y dimensiones en mm	Acero 10 x 0,5

## ESPECIFICACIONES TÉCNICAS

Grosor de la rebanada en mm	9,10,11,12,13,14,15,16,17,18
Alimentación	230 V mono ,230 V trifásico ,400 V trifásico
Opciones (Suplemento)	Cuchillas especiales

## PUNTOS FUERTES



### Soplador-embolsador abatible (opcional)

Permite una ganancia de tiempo considerable en el envasado del pan.



### Rampa de carga

Equipada con guías laterales, aumenta la capacidad de carga.



### Rodillo ajustable

Permite ajustar la presión sobre el pan para garantizar una calidad de corte neta y precisa.



### Palanca lateral

Permite realizar el corte del último pan con total seguridad.