

DIVIFORM

- ✓ Solución modular gracias a las rejillas de corte y moldeo
- ✓ Rapidez y eficacia de ejecución
- ✓ Tamaño reducido
- ✓ Revestimiento inox

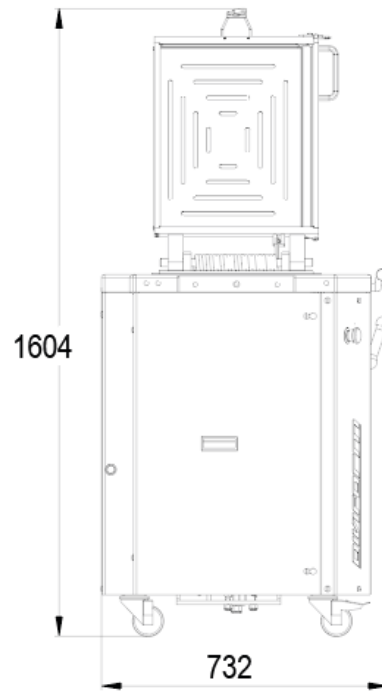

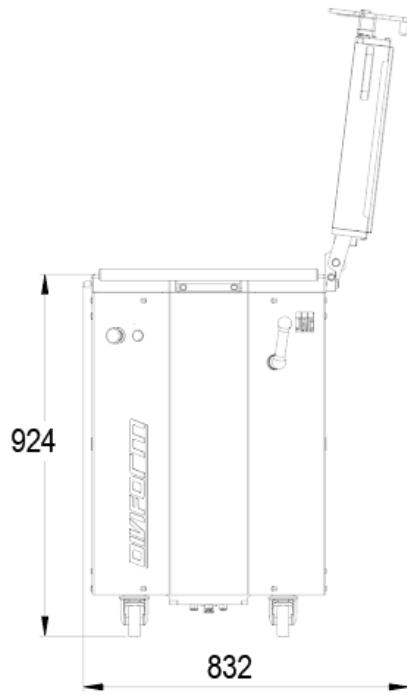

CARACTERÍSTICAS

Dimensiones de las cubas (Lxlxh) en mm	460 x 387 x 125
Capacidad de las cubas en kg	5
Utilización de media rejilla	•
Suministrada con un marco para rejilla	•
Potencia motor en kW	1,5
Peso neto en kg	260

ESPECIFICACIONES TÉCNICAS

Alimentación	230V monofásico (suplemento), 230 V trifásico ,400 V trifásico +N
Frecuencia	50 Hz, 60Hz (suplemento)
Opciones (Suplemento)	Fullmatic, Easyflour, Almacenamiento de cuadrícula izquierda o derecha, Extensión de almacenamiento en rack

PUNTOS FUERTES



Presión ajustable

Evita la desgasificación de distintos tipos de masa.



click&Cut

Sistema de cambio rápido de rejilla (Patente JAC)



Fullmatic (opcional)

Ciclo de amontonamiento y de corte automático



Easyflour (opcional)

Harinadora integrada