

DIVIFORM+

- ✓ Solución modular gracias a las rejillas de corte y moldeo
- ✓ Rapidez y eficacia de ejecución
- ✓ Tamaño reducido
- ✓ Tapa de presión
- ✓ Revestimiento inox

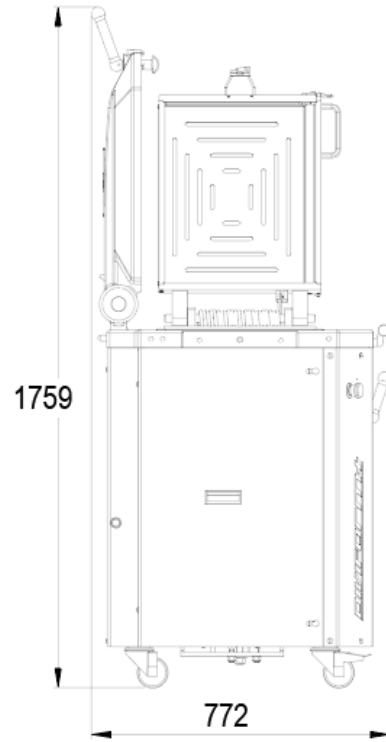

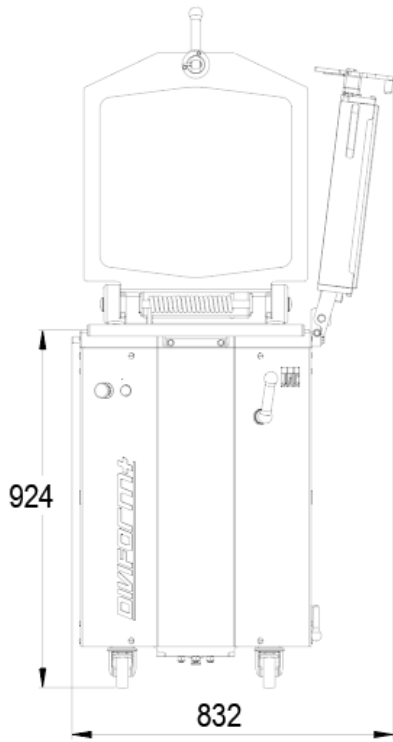

CARACTERÍSTICAS

Dimensiones de las cubas (Lxlxh) en mm	460 x 387 x 125
Capacidad de las cubas en kg	5
Tapa de presión	•
Utilización de media rejilla	•
Suministrada con un marco para rejilla	•
Easylock	•
Potencia motor en kW	1,5
Peso neto en kg	285

ESPECIFICACIONES TÉCNICAS

Alimentación	230V monofásico (suplemento), 230 V trifásico , 400 V trifásico +N
Frecuencia	50 Hz, 60Hz (suplemento)
Opciones (Suplemento)	Fullmatic, Easyflour, Almacenamiento de cuadrícula izquierda o derecha, Extensión de almacenamiento en rack

PUNTOS FUERTES

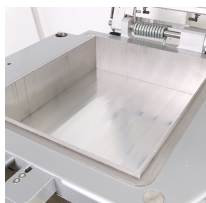

Cuba inox

Para una higiene óptima y un fácil mantenimiento.



Easylock

Enganche automático del soporte de rejillas Al cerrarlo, el soporte de rejillas se bloquea automáticamente e inicia el ciclo automático de división.



click&Cut

Sistema de cambio rápido de rejilla (Patente JAC)



Fullmatic (opcional)

Ciclo de amontonamiento y de corte automático



Easyflour (opcional)

Harinadora integrada



Ajuste de la presión (de 20 a 40 bares)

Evita la desgasificación de los distintos tipos de masa.