

- ✓ Robusta y silenciosa
- ✓ Búsqueda automática del primer canal
- ✓ Respeto máximo de la masa
- ✓ Descarga automática
- ✓ Compacta
- ✓ Dos tamaños de moldes disponibles
- ✓ Con tomas para conectar moldeadora y divisora

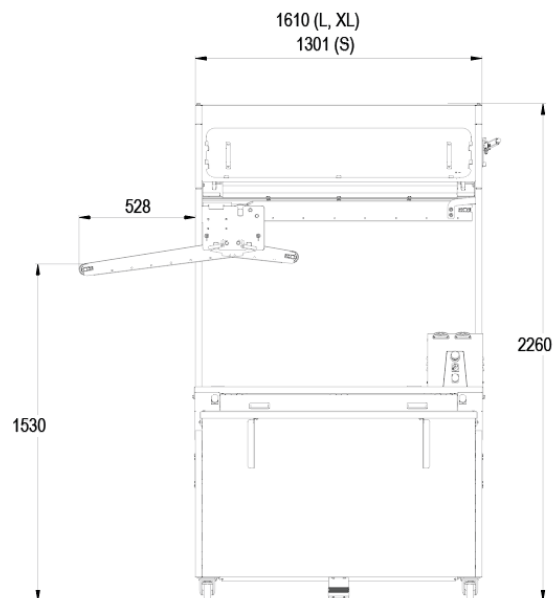
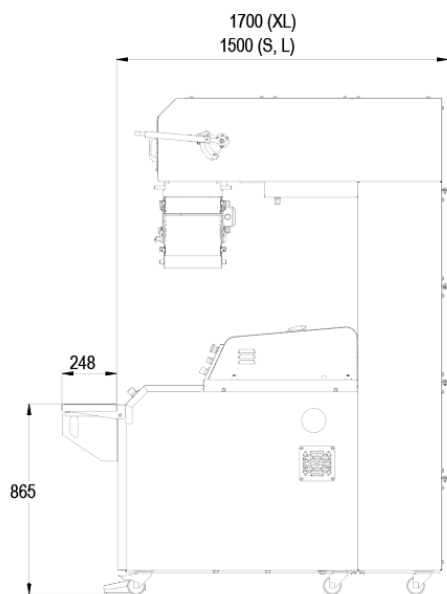

CARACTERÍSTICAS

Moldes de fieltro sintético	•
Búsqueda automática del primer canal	•
Tabla de boleado abatible	•
Lámpara UV germicida con protección y extractor de aire	•
Molde referencia	•
Potencia motor en kW	0,25

		Moldes estándares	Moldes anchos
	Peso neto en kg	520	520
	Peso máx. de pastones en g	650	950
	Longitud y anchura de los moldes en cm	136 x 14	136 x 16
	N.º total de moldes	67	53
	N.º de moldes útiles	46	32
Pastones de 350 g*	Número de pastones por molde	8	8
	Capacidad máxima	536	424
	Capacidad útil en proceso continuo	368	256
Pastones de 550 g*	Número de pastones por molde	7	7
	Capacidad máxima	469	371
	Capacidad útil en proceso continuo	322	224
Pastones de 750 g*	Número de pastones por molde	n/a	6
	Capacidad máxima	n/a	318
	Capacidad útil en proceso continuo	n/a	192
Pastones de 950 g*	Número de pastones por molde	n/a	5
	Capacidad máxima	n/a	265
	Capacidad útil en proceso continuo	n/a	160

ESPECIFICACIONES TÉCNICAS

Alimentación	230 V trifásico, 400 V trifásico
--------------	----------------------------------

Cinta de descarga de pastones	Interior , Exterior,Exterior long
Tipo de salida	Izquierda ,Derecha
Moldes	Estándares,Anchos
Doble salida	yes
Opciones (Suplemento)	Mando de pie, Velocidad de descarga ajustable, Moldes de tejido sintético

PUNTOS FUERTES



Dos tomas eléctricas trifásicas

Permite conectar una moldeadora y una divisora.



Piñón con anillo de bronce

Reduce la fricción y aumenta la vida útil.



Mando (derecha/izquierda)

Simple y ergonómico.



Lámpara UV y extractor de aire

Lámpara UV germicida con protección y extractor de aire Esteriliza la zona de reposo y evacúa la humedad.



Palanca lateral

Permite utilizar la capacidad total del distribuidor.

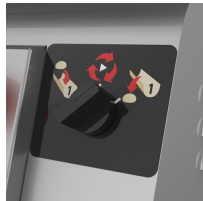

Búsqueda automática del primer canal

Facilidad de uso y apreciable ahorro de tiempo. Ya no es necesario que el operador presione prolongadamente un botón para encontrar la primera pieza de masa cargada. Con solo presionar un botón, la máquina lo hará por usted.