

ZIP

- ✓ Rapidez de ejecución
- ✓ Seguridad máxima
- ✓ Higiene ejemplar
- ✓ Chasis inox
- ✓ Polivalencia

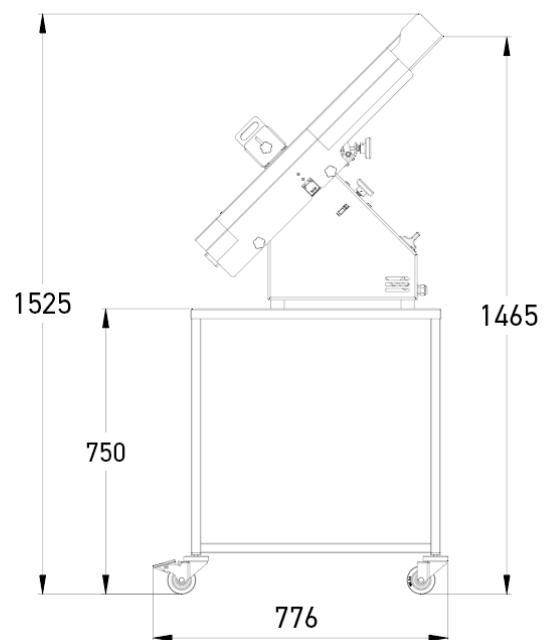
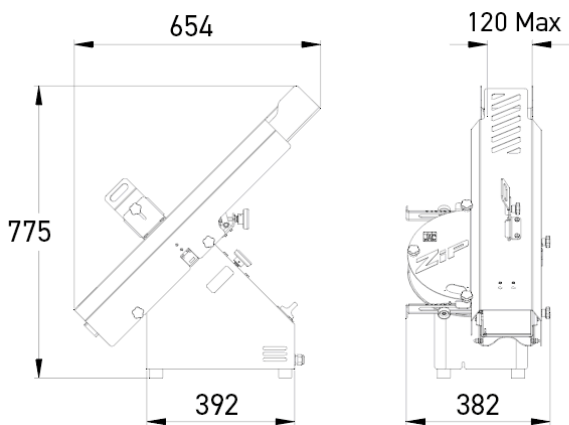

CARACTERÍSTICAS

Dim. mín./máx. del pan (lxh) en mm	60 x 40 / 120 x 80
Alimentación	230 V mono
Potencia motor en kW	0,49
Peso neto en kg	35
Tipo de cuchilla y dimensiones en mm	Acero Ø 300

PUNTOS FUERTES



Ajuste del túnel de corte

Ajustable en altura y anchura, permite sujetar varios tipos de pan y asegurar así un corte neto y preciso.

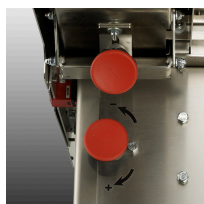

Ajuste de la cuchilla

Permite ajustar la altura y la profundidad del corte en el pan.



Tapa inox

Fijada en la salida de corte, impide introducir los dedos



Ventilador

Para una mejor refrigeración del motor durante el uso intensivo.