

# VARIA PRO

- ✓ Versátil
- ✓ Rápido: velocidad ajustable de 120 a 240 cortes / minuto
- ✓ Fácil: Interfaz táctil intuitiva
- ✓ Diseño: acabado completamente en acero inoxidable o acero pintado
- ✓ Máxima seguridad
- ✓ Higiene ejemplar

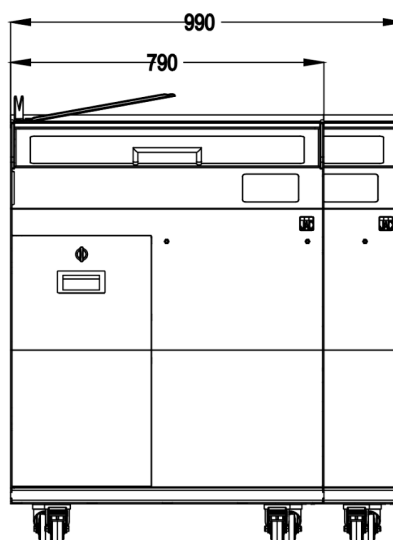
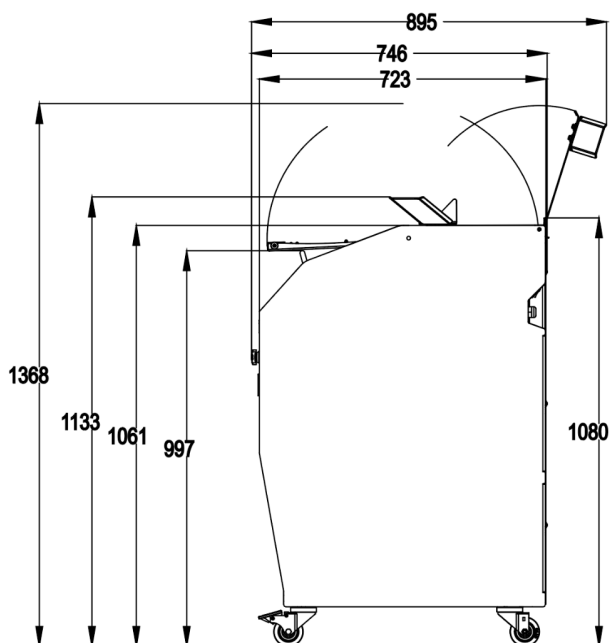

## CARACTERÍSTICAS

Dimensiones del canal de entrada (L x W x H) en cm	38 x 34 x 16
Espesor de la losa en mm	Ajustable de 5 a 25 mm
Fuente de alimentación	230V monofásico
Potencia del motor en kW	0,75
Peso neto (en kilogramos)	230
Posición de limpieza	•
Garra manual	•
Tipo de cuchillo y dimensiones en mm	420 mm de diámetro, revestimiento de teflón
Certificación GS	•

Finition



Opciones (Suplemento)

Clip box, Porta-bolsas, Ensacadora frontal, Sujeción tartas, Exhibición del espesor de corte

## PUNTOS FUERTES

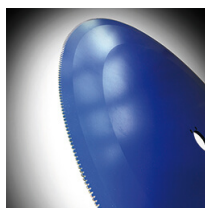

**Suave y silencioso para todos los panes**



**Cuchilla circular teflonada**

Desarrollada para cortar una amplia variedad de panes; de suave a denso, con una corteza dura o incluso panes pegajosos.

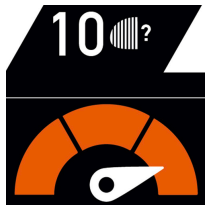

**Velocidad ajustable hasta 240 rebanadas / minuto**

Para lograr la velocidad más rápida posible para cada tipo de pan.



**Accionamiento planetario de la cuchilla**

Movimiento suave de la cuchilla que evita el movimiento hacia adelante y hacia atrás. Solución robusta para una fiabilidad mecánica a largo plazo.



### Interfaz de pantalla táctil

Interfaz clara y sencilla para un uso inmediato e intuitivo.



### Garra automática (opcional)

Simplemente coloque el pan y la máquina hará el resto mientras usted continúa sirviendo a sus clientes.



### Garra manual

Para todo tipo de panes, incluidos los panes puntiagudos. Minimiza el ancho de la última rebanada.

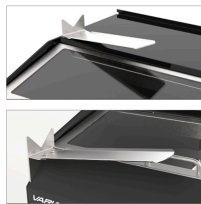

### Palet de ensacado ajustable en varias posiciones

Palet giratorio, por encima del canal de corte, para optimizar la ergonomía y la higiene. Dos posiciones de palet de ensacado estándar (izquierda y derecha). O posición frontal no giratoria (opcional).



### Estante superior

Evita que los artículos colocados en la máquina (por ejemplo, bolsas) se empujen inadvertidamente detrás de la máquina al abrir la cubierta frontal. Gira para facilitar la limpieza.



### Interruptor de encendido de fácil

Asequible desde la parte frontal de la máquina, pero no visible; evita operaciones por una persona no autorizada.



### Máxima seguridad

Los estándares más altos de seguridad, para el uso de la máquina por parte del consumidor o del personal. La cuchilla no puede funcionar si la máquina no está bloqueada al 100%.



### Diseño anti-pelliczos

Los usuarios no pueden pellizcar inadvertidamente los dedos en los controles deslizantes de la cubierta frontal.

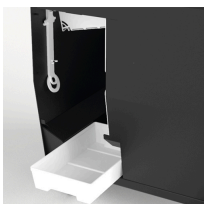

### Superficies lisas y lavables

Arquitectura interna diseñada para transportar el pan rallado a una bandeja para migas de fácil acceso. Superficies planas (sin apéndices molestos).



### Cortadora de pan GS certificada por TÜV

La certificación GS (Geprüfte Sicherheit - "Seguridad probada" en español) garantiza la seguridad de los productos y la protección de la salud de los usuarios de estos productos. Este nivel de certificación, el más exigente, asegura un grado absoluto de seguridad para los usuarios.