

VARIA PRO

- ✓ Versátil
- ✓ Rápido: velocidad ajustable de 120 a 240 cortes / minuto
- ✓ Fácil: Interfaz táctil intuitiva
- ✓ Diseño: acabado completamente en acero inoxidable o acero pintado
- ✓ Máxima seguridad
- ✓ Higiene ejemplar

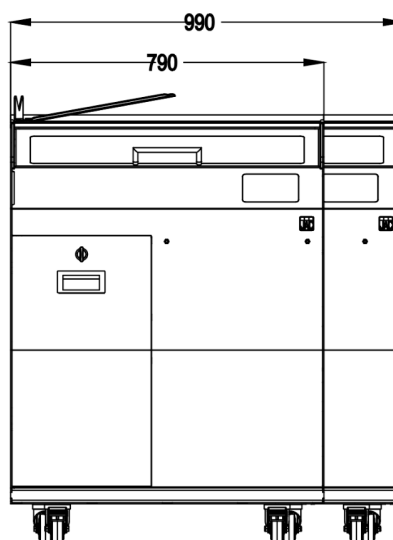
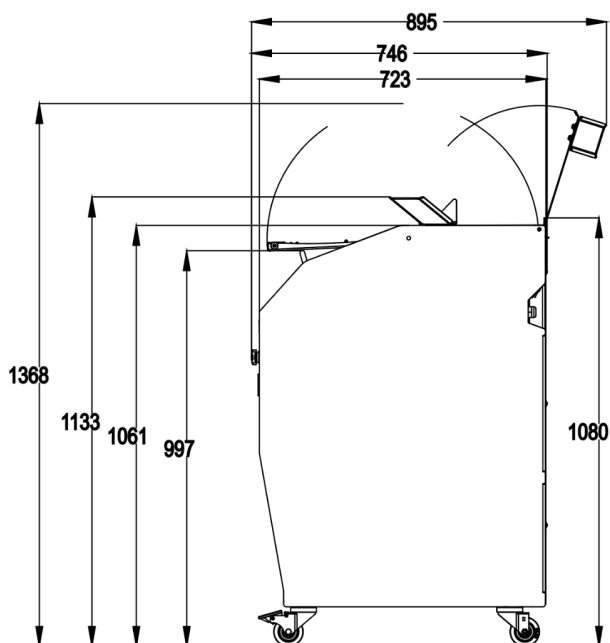

CARACTERÍSTICAS

| | |
|--|---|
| Dimensiones del canal de entrada (L x W x H) en cm | 49 x 34 x 16 |
| Espesor de la losa en mm | Ajustable de 5 a 25 mm |
| Fuente de alimentación | 230V monofásico |
| Potencia del motor en kW | 0,75 |
| Peso neto (en kilogramos) | 230 |
| Posición de limpieza | • |
| Garra manual | • |
| Tipo de cuchillo y dimensiones en mm | 420 mm de diámetro, revestimiento de teflón |
| Certificación GS | • |

Finition



Opciones (Suplemento)

Clip box, Porta-bolsas, Ensacadora frontal, Sujeción tartas, Exhibición del espesor de corte

PUNTOS FUERTES



Suave y silencioso para todos los panes



Cuchilla circular teflonada

Desarrollada para cortar una amplia variedad de panes; de suave a denso, con una corteza dura o incluso panes pegajosos.

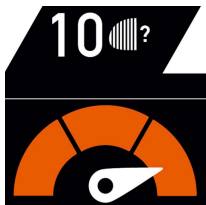

Velocidad ajustable hasta 240 rebanadas / minuto

Para lograr la velocidad más rápida posible para cada tipo de pan.



Accionamiento planetario de la cuchilla

Movimiento suave de la cuchilla que evita el movimiento hacia adelante y hacia atrás. Solución robusta para una fiabilidad mecánica a largo plazo.



Interfaz de pantalla táctil

Interfaz clara y sencilla para un uso inmediato e intuitivo.



Garra automática (opcional)

Simplemente coloque el pan y la máquina hará el resto mientras usted continúa sirviendo a sus clientes.

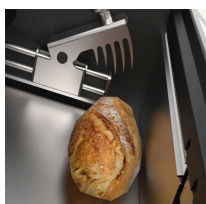

Garra manual

Para todo tipo de panes, incluidos los panes puntiagudos. Minimiza el ancho de la última rebanada.

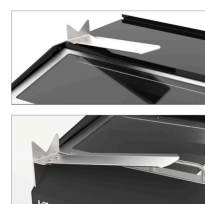

Palet de ensacado ajustable en varias posiciones

Palet giratorio, por encima del canal de corte, para optimizar la ergonomía y la higiene. Dos posiciones de palet de ensacado estándar (izquierda y derecha). O posición frontal no giratoria (opcional).



Estante superior

Evita que los artículos colocados en la máquina (por ejemplo, bolsas) se empujen inadvertidamente detrás de la máquina al abrir la cubierta frontal. Gira para facilitar la limpieza.

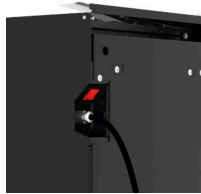

Interruptor de encendido de fácil

AseQUIBLE desde la parte frontal de la máquina, pero no visible; evita operaciones por una persona no autorizada.



Máxima seguridad

Los estándares más altos de seguridad, para el uso de la máquina por parte del consumidor o del personal. La cuchilla no puede funcionar si la máquina no está bloqueada al 100%.

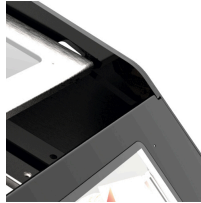

Diseño anti-pellicos

Los usuarios no pueden pellizcar inadvertidamente los dedos en los controles deslizantes de la cubierta frontal.

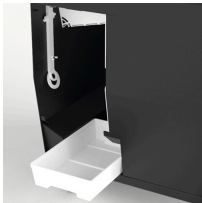

Superficies lisas y lavables

Arquitectura interna diseñada para transportar el pan rallado a una bandeja para migas de fácil acceso. Superficies planas (sin apéndices molestos).



Cortadora de pan GS certificada por TÜV

La certificación GS (Geprüfte Sicherheit - "Seguridad probada" en español) garantiza la seguridad de los productos y la protección de la salud de los usuarios de estos productos. Este nivel de certificación, el más exigente, asegura un grado absoluto de seguridad para los usuarios.