

BA PRO

- ✓ Uso intensivo
- ✓ Capacidad aumentada
- ✓ Higiene reforzada
- ✓ Descarga automática a velocidad regulable

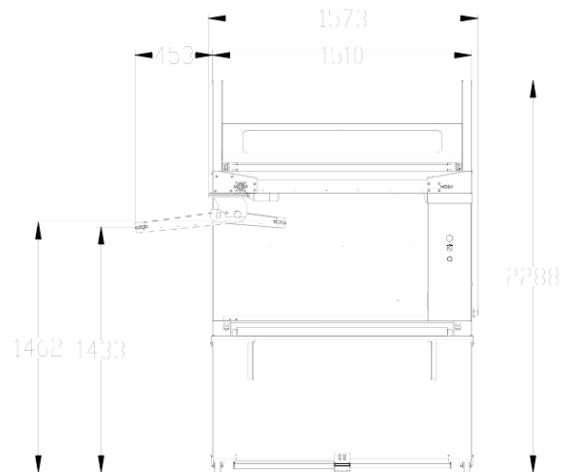
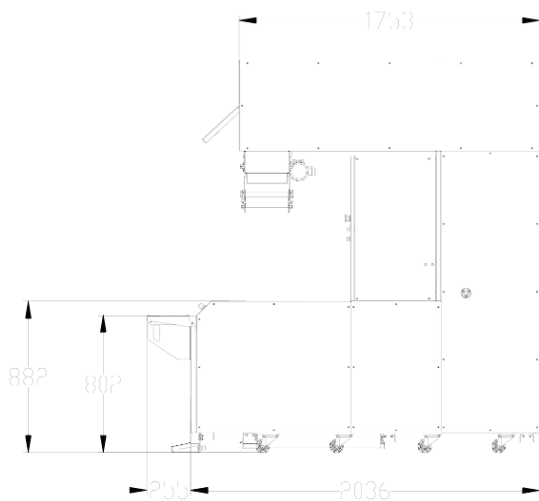

CARACTERÍSTICAS

Lámpara germicida UV	•
Extractores de aire	•
Tabla de boleado abatible	•
Torreta de descarga orientable 180°	•
Velocidad de descarga regulable	•
Moldes hidrófugos (Arconet®) doble cara	•
Mando de pie	•
2 tomas de corriente	•
Integración de las moldeadoras verticales u horizontales	•
Potencia del motor en kW	0,72
Peso neto en kg	655
Altura x anchura x profundidad en cm	229 x 158 x 204

Moldes estándar: pastones de 600 g máx.	
Longitud de los moldes en cm	122
Anchura de los moldes en cm	13
Número de moldes útiles	84
Capacidad útil pastones de 350 g	504
Número de pastones por molde	6
Capacidad útil pastones de 550 g	420
Número de pastones por molde	5

Moldes anchos: pastones de 950 g máx.	
Longitud de los moldes en cm	122
Anchura de los moldes en cm	16
Número de moldes útiles	67
Capacidad útil pastones de 350 g	402
Número de pastones por molde	6
Capacidad útil pastones de 550 g	335
Número de pastones por molde	5

Capacidad útil pastones de 950 g	268
Número de pastones por molde	4

ESPECIFICACIONES TÉCNICAS

Alimentación	230 V trifásico ,400 V trifásico
Moldes	estándar, anchos
Opciones (Suplemento)	Cinta de descarga exterior derecha, Cinta de descarga exterior izquierda, Doble salida

PUNTOS FUERTES



Piñón con anillo de bronce

Reduce la fricción y aumenta la vida útil.



Lámpara UV y extractor de aire

Lámpara UV germicida con protección y extractor de aire Esteriliza la zona de reposo y evacúa la humedad.



Torreta de descarga

Orientable 180°