

INTEGRA PRO

- ✓ Diseño: perfecta integración en el mostrador de la tienda
- ✓ Versátil
- ✓ Rápido: velocidad ajustable de 120 a 240 cortes / minuto
- ✓ Máxima seguridad
- ✓ Higiene ejemplar
- ✓ Fácil: Interfaz táctil intuitiva

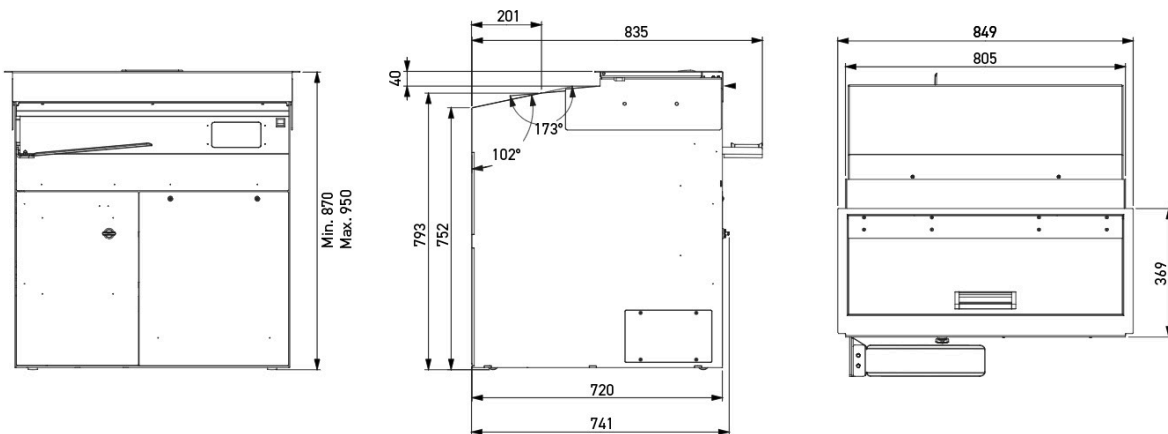

CARACTERÍSTICAS

Tamaño del canal de entrada (L x W x H) en cm	38 x 34 x 16
Espesor de corte en mm	Se puede configurar de 4 a 30 mm.
Fuente de alimentación	230V monofásico
Potencia del motor en kW	0,75
Peso neto (en kilogramos)	230
Garra manual	•
Tipo de hoja y dimensiones en mm	420 mm de diámetro, recubierto de teflón

Opciones (Suplemento)	Portabolsas , Sujeción tartas, Exhibición del espesor de corte
-----------------------	--

PUNTOS FUERTES

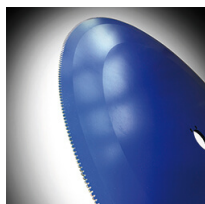

Suave y silencioso para todos los panes



Cuchilla circular teflonada

Desarrollada para cortar una amplia variedad de panes; de suave a denso, con una corteza dura o incluso panes pegajosos.

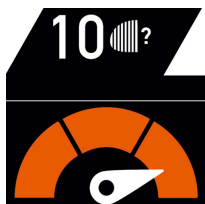

Velocidad ajustable hasta 240 rebanadas / minuto

Para lograr la velocidad más rápida posible para cada tipo de pan.

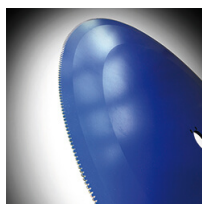

Accionamiento planetario de la cuchilla

Movimiento suave de la cuchilla que evita el movimiento hacia adelante y hacia atrás. Solución robusta para una fiabilidad mecánica a largo plazo.



Interfaz de pantalla táctil

Interfaz clara y sencilla para un uso inmediato e intuitivo.



Garra automática (opcional)

Simplemente coloque el pan y la máquina hará el resto mientras usted continúa sirviendo a sus clientes.

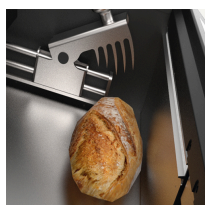

Garra manual

Para todo tipo de panes, incluidos los panes puntiagudos. Minimiza el ancho de la última rebanada.



Interruptor de encendido de fácil

Asequible desde la parte frontal de la máquina, pero no visible; evita operaciones por una persona no autorizada.



Máxima seguridad

Los estándares más altos de seguridad, para el uso de la máquina por parte del consumidor o del personal. La cuchilla no puede funcionar si la máquina no está bloqueada al 100%.



Superficies lisas y lavables

Arquitectura interna diseñada para transportar el pan rallado a una bandeja para migas de fácil acceso. Superficies planas (sin apéndices molestos).