

# EASYFORM

- ✓ Apto para masas hidratadas y fermentadas
- ✓ Capacidad de 3 a 5 kg de masa.
- ✓ División con o sin apisonamiento previo.
- ✓ Apisonado y corte accionado por palanca de empuje progresivo.
- ✓ Permite el uso de todas las rejillas de corte del catálogo JAC.

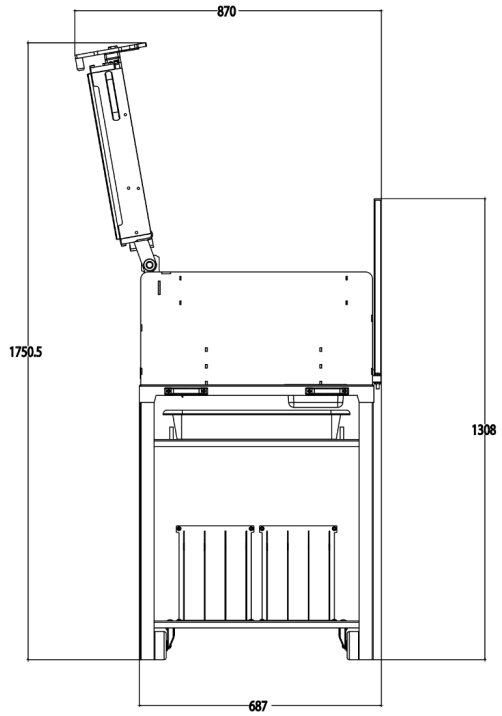

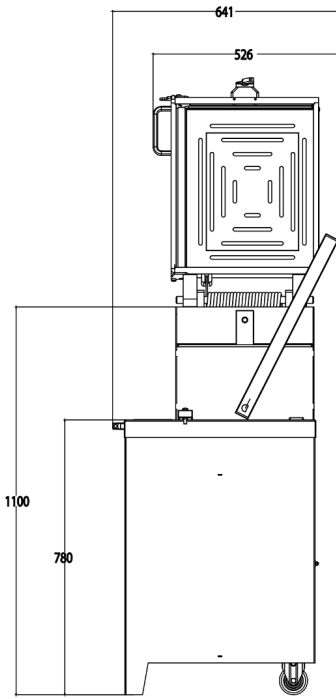

## CARACTERÍSTICAS

Dimensiones del tanque (mm)	469 x 387 x 70
Capacidad mín./máx. del depósito (kg)	3/5
Peso neto / kg)	60
Click & Cut	•
Easylock	•
Opciones (Suplemento)	Almacenamiento en red (solo compatible con Moveo)

## PUNTOS FUERTES



### Click&Cut

Sistema de cambio de rejilla rápido y ergonómico.



### Easylock

Sistema de bloqueo de marco simple y seguro. Desbloqueo simplemente presionando el gancho.

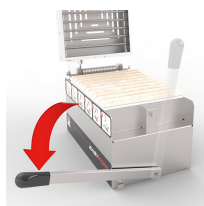

### Palanca de empuje progresivo

Apisonado y corte accionado por palanca de empuje progresivo.

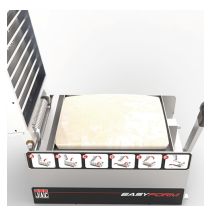

### Tanque y todo el marco de acero inoxidable

Divisora con tanque (47 x 39 x 7 cm) y todo el marco de acero inoxidable. Higiene ejemplar (acceso al interior de la máquina por la placa superior). Respetuoso con el medio ambiente, económico en su uso y al mantenimiento.



### División con o sin apisonamiento previo

Apto para masas hidratadas y fermentadas (mínimo 65% de hidratación). Capacidad de 3 a 5 kg de masa. División con o sin apisonamiento previo.



### Señalización integrada, para un uso simplificado



### Moveo

Tamaño reducido: para colocar sobre una mesa o sobre una base Moveo (accesorio) con sistema de almacenamiento de rejillas (opcional) y bandeja de recogida de restos de masa. Base Moveo con 2 ruedas y dos asas para facilitar el movimiento. Base Moveo con depósito de harina esponjador integrado.