

NEW SELF

- ✓ Sécurité maximale grâce au double capot verrouillé pendant la coupe
- ✓ Bac à miettes amovible et ergonomique
- ✓ Cycle de coupe automatique pour une simplicité d'utilisation
- ✓ Signalétique claire et précise
- ✓ Pare-choc pour protéger la machine

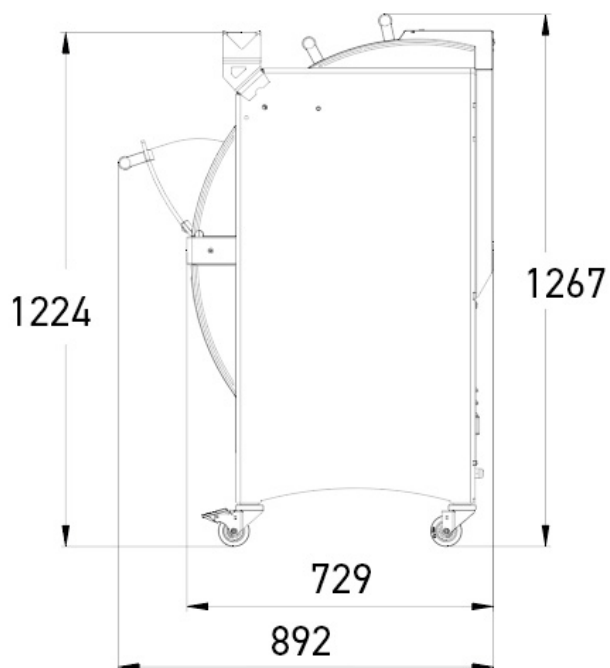

CARACTÉRISTIQUES

Dim. max du pain (Lxlxh) en cm	44 x 31 x 16
Puissance moteur en kW	0,49
Poids net en kg	210
Type de lame et dimensions en mm	Acier 13 x 0,5
ISC (Intelligent Slicing Control)	•
Jacfix	•

Finition



SPÉCIFICATIONS TECHNIQUES

Épaisseur de tranche en mm	9,10,11,12,13,14,15,16,17,18
Hauteur de pousse-pains	Extra bas (50mm), Bas (80mm), Haut (100mm)
Type d'alimentation	230V mono ,230V triphasé ,400V triphasé

Options (Supplément)	Moteur renforcé, Surélévation de 4 cm, Affiche explicative , Compteur journalier, Couteaux spéciaux, Fermeur à sachet avec bande adhésive
----------------------	---

POINTS FORTS



Capot de sécurité avant

Verrouillé pendant la coupe pour une sécurité maximale.



Capot de sécurité arrière

Sa fermeture actionne le processus de tranchage et reste verrouillé mécaniquement et électriquement pendant la coupe.



Jacfix

Système de maintien des tranches en fin de coupe permettant de récupérer le pain plus facilement.



ISC®

Intelligent Slicing Control (brevet JAC): Système de gestion automatique permanent de la coupe du pain. Permet une coupe régulière indépendamment de la consistance du pain.