

DIVIFORM+

- ✓ Solution modulaire grâce aux grilles de découpe-formage
- ✓ Rapidité et efficacité d'exécution
- ✓ Faible encombrement
- ✓ Capot de tassage
- ✓ Habillage inox

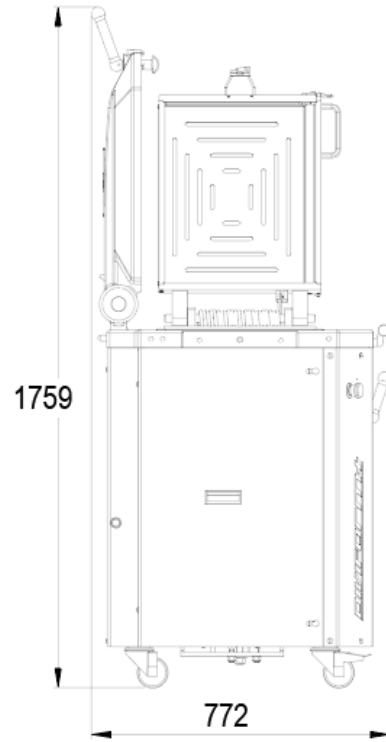

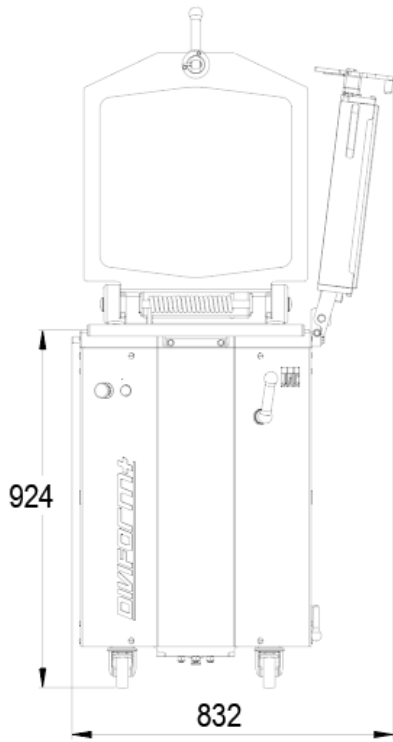

CARACTÉRISTIQUES

Dimensions des cuves (Lxlxh) en mm	460 x 387 x 125
Capacité des cuves en kg	5
Capot de tassage	•
Utilisation de demi grilles	•
Livré avec un encadrement pour grille	•
Easylock	•
Puissance moteur en kW	1,5
Poids net en kg	285

SPÉCIFICATIONS TECHNIQUES

Type d'alimentation	230V mono (supplément),230V triphasé ,400V triphasé +N
Fréquence d'utilisation	50 Hz,60 Hz (Supplément)
Options (Supplément)	Fullmatic, Easyflour, Rangement grilles gauche ou droite, Extension rangement grilles

POINTS FORTS

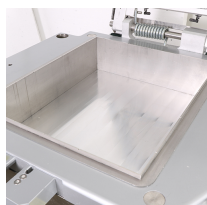

Cuve inox

Pour hygiène optimale et un entretien aisé.

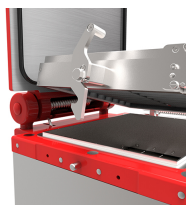

Easylock

Accroche automatique du support de grilles Lors de sa fermeture, le support grille se verrouille automatiquement et lance le cycle auto de division.



click&Cut

Système de changement rapide et ergonomique de grille (Brevet JAC)



Fullmatic-option

Cycles de tassage et/ou de division automatiques



Easyflour (option)

Farineur intégré



Réglage de la pression

Evite la dégazage de différents types de pâte.