

# EASYFORM

- ✓ Adaptée aux pâtes hydratées et fermentées
- ✓ Capacité de 3 à 5 kg de pâte.
- ✓ Division avec ou sans tassage préalable.
- ✓ Tassage et découpe actionnés par un levier à poussée progressive.
- ✓ Permet d'utiliser toutes les grilles de découpe du catalogue JAC.

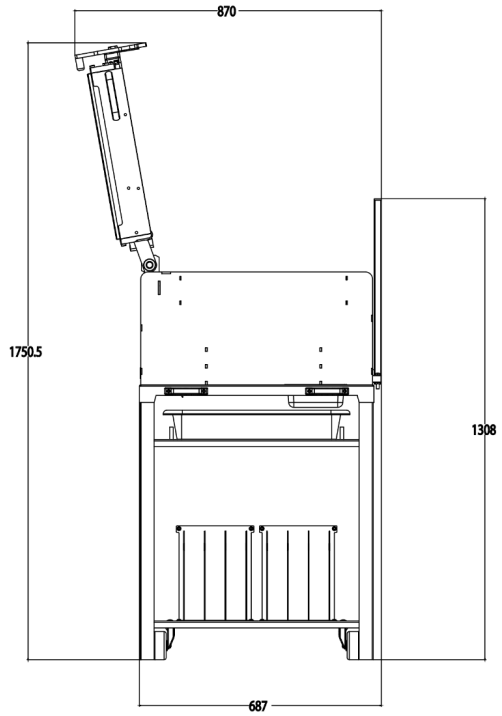

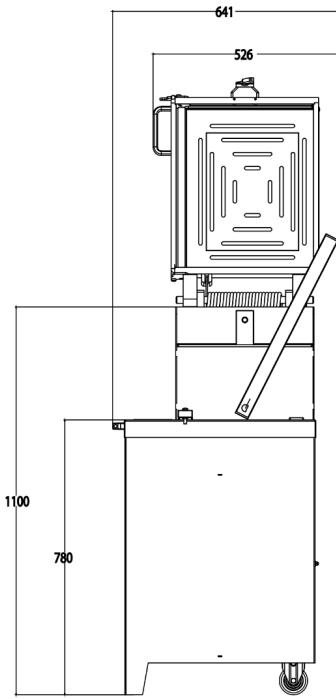

## CARACTÉRISTIQUES

Dimensions de la cuve (mm)	469 x 387 x 70
Capacité min/max de la cuve (kg)	3/5
Poids net (kg)	60
Click & Cut	•
Easylock	•
Options (Supplément)	Rangement grilles (uniquement compatible avec Moveo)

## POINTS FORTS



### Click&Cut

Système de changement de grille rapide et ergonomique.



### Easylock

Système de verrouillage du cadre simple et sécurisé. Déverrouillage d'une simple pression sur la poignée.

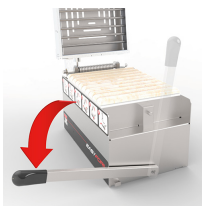

### Levier à poussée progressive

Tassage et découpe actionnés par un levier à poussée progressive.

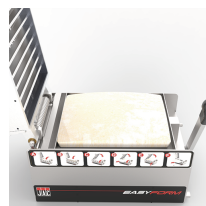

### Cuve et chassis tout inox.

Diviseuse avec cuve (47 x 39 x 7cm) et chassis tout inox. Hygiene exemplaire (accès à l'intérieur de la machine par le plateau supérieur). Eco friendly, économique à l'utilisation et à l'entretien.



### Division avec ou sans tassage préalable

Adaptée aux pâtes hydratées et fermentées (minimum 65% d'hydratation). Capacité de 3 à 5 kg de pâte. Division avec ou sans tassage préalable.



### Signalétique intégrée, pour une utilisation simplifiée



### Moveo

Encombrement réduit: à poser sur table ou sur socle Moveo (accessoire) avec système de rangement grilles (option) et bac récupérateur des résidus de pâte. Socle Moveo avec 2 roulettes et deux poignées pour un déplacement facile. Socle Moveo avec bac à farine de fleurage intégré.