

Taglierine per pane per professionisti

DURO

- ✓ Robusta
- ✓ Leva a trazione progressiva per una gestione ottimale dello sforzo
- ✓ Disponibile con fetta doppia

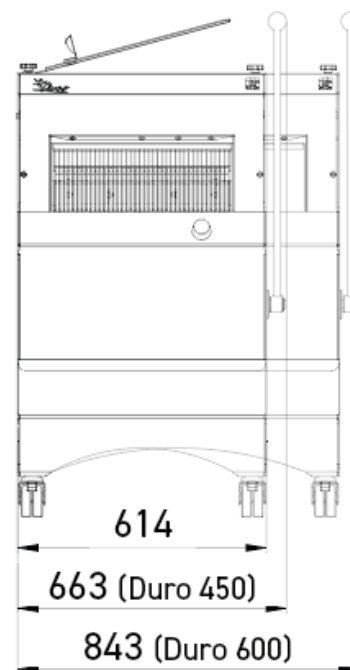
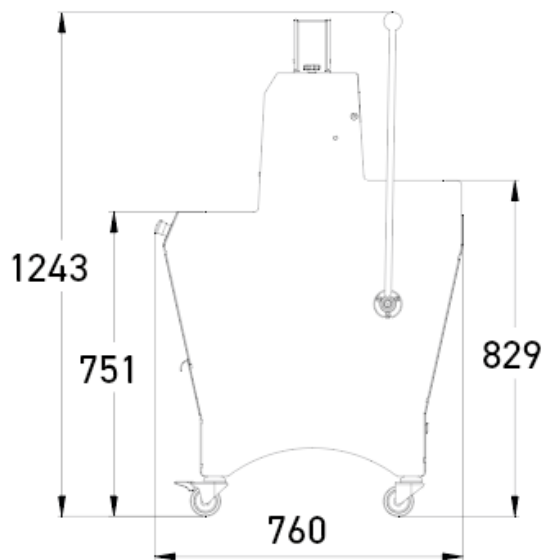

CARATTERISTICHE

Dimensioni massime del pane (L x l x h) in cm	44 x 32 x 16
Potenza motore in kW	0,49
Peso netto in kg	150
Tipo di lama e dimensioni in mm	Acciaio 13 x 0,5

Finition



SPECIFICHE TECNICHE

Spessore del taglio in mm	9,10,11,12,13,14,15,16,17,18,Fetta doppia (COSTO EXTRA)
Altezza dello spingipane	Extra basso (50 mm),Basso (80 mm),Alto (100 mm)
Alimentazione	230 V monofase ,230 V trifase ,400 V trifase
Opzioni (Costo extra)	Motore rinforzato, Sopraelevazione di 4 cm, Sopraelevazione di 8 cm, Contatore giornaliero, Coltelli speciali, Coperchio di sicurezza posteriore

PUNTI FORTI

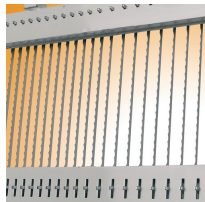

Fetta doppia (opzionale)

Permette di configurare due larghezze di taglio diverse sulla stessa macchina.



Leva a trazione progressiva

Offre una migliore gestione dello sforzo.