

MB

- ✓ Robusta e silenziosa
- ✓ Ricerca automatica del primo trogolo
- ✓ Massimo rispetto per la pasta
- ✓ Carico e scarico manuali
- ✓ Compatto
- ✓ Due misure di tramogge disponibili
- ✓ Dotata di prese di collegamento della formatrice e della spezzatrice

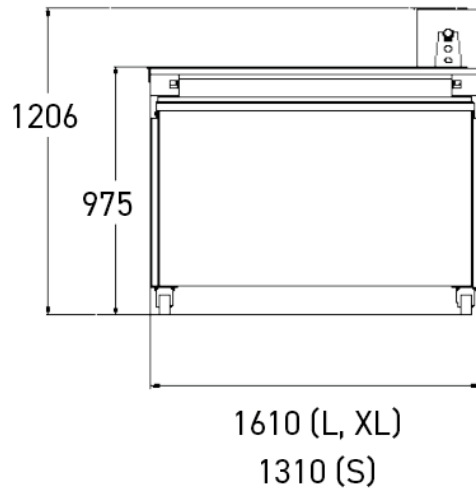

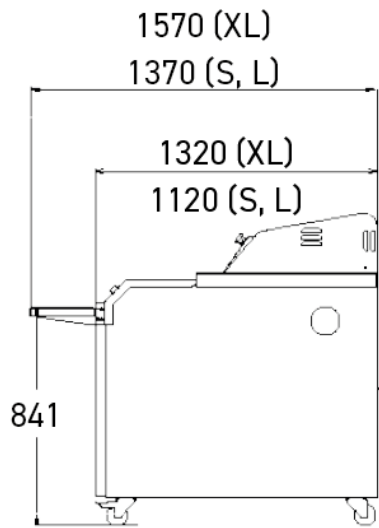

CARATTERISTICHE

Tramogge in feltro sintetico		•	
Ricerca automatica del primo trogolo		•	
Potenza motore in kW		0,25	
		Tramogge standard	Tramogge larghe
	Peso netto in kg	260	260
	Peso massimo dei pastoni in g	650	950
	Lunghezza/larghezza delle tramogge in cm	136 x 14	136 x 16
	Numero di tramogge totali	33	26
Pastoni da 350 g*	Numero di pastoni per tramoggia	9	9
	Capacità massima	297	234
Pastoni da 550 g*	Numero di pastoni per tramoggia	8	8
	Capacità massima	264	208
Pastoni da 750 g*	Numero di pastoni per tramoggia	n/a	7
	Capacità massima	n/a	182
Pastoni da 950 g*	Numero di pastoni per tramoggia	n/a	6
	Capacità massima	n/a	156

SPECIFICHE TECNICHE

Alimentazione	230 V trifase, 400 V trifase
Tramogge	Standard, Larghe
Opzioni (Costo extra)	Lampada UV germicida con protezione ed estrattore d'aria, Ripiano di arrotondamento ribaltabile, Comando a terra, Tramogge in tessuto sintetico, Tramogge silconate, Premontaggio in fabbrica



PUNTI FORTI



Due prese elettriche trifase

Facilita il collegamento della formatrice e della spezzatrice.



Pignone con ghiera di bronzo

Riduce lo sfregamento aumentandone la vita utile.

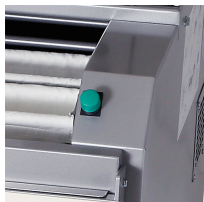

Comando (destra/sinistra)

Semplice ed ergonomico.



Ricerca automatica del primo trogolo

Facilità d'uso e notevole risparmio di tempo. Non è più necessaria una pressione prolungata del pulsante da parte dell'operatore per trovare il primo impasto caricato. Con la semplice pressione di un pulsante, la macchina lo farà per te.