

# PRO+

- ✓ Massima igiene, pareti lisce interne
- ✓ Flusso di lavoro elevato
- ✓ Compatta ed ergonomica
- ✓ Disponibile in due misure
- ✓ Carico sinistro o destro

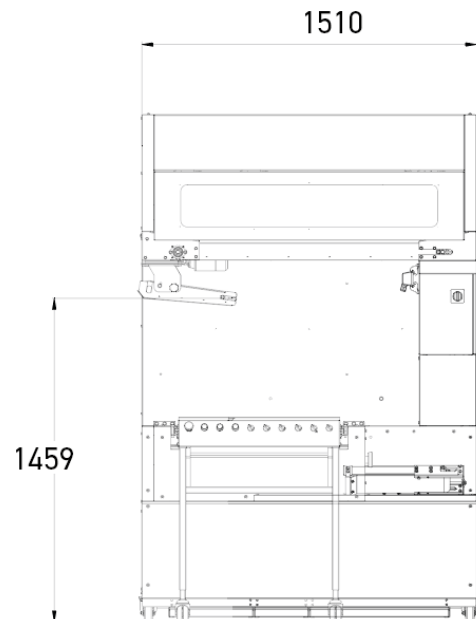
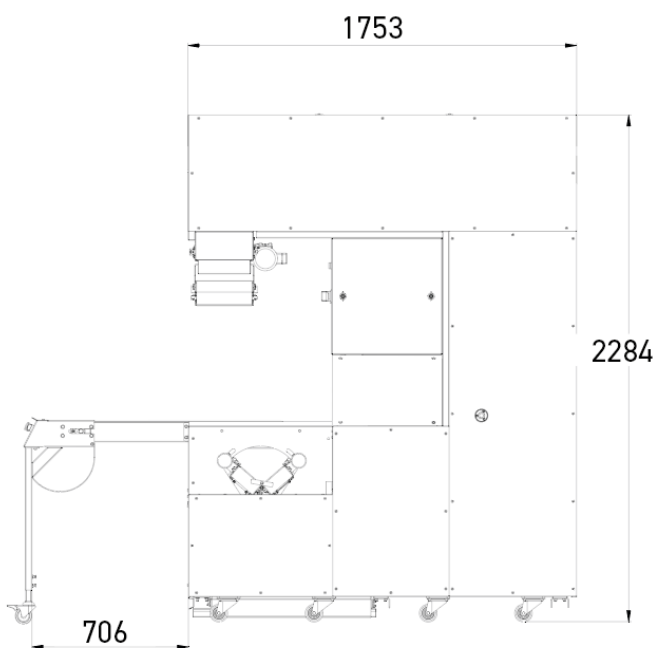

## CARATTERISTICHE

Lampada germicida	•
Nastro di evacuazione retrattile	•
Nastro di scarico	•
Ripartitore di farina	•
Tramogge idrofughe (Arconet®)	•
Arrotondatrice regolabile	•
Estrattore d'aria	•
Potenza motore in kW	0,72
Peso netto in kg	655

Tramogge standard: pastoni da 600 g massimo	
caratteristiche	
Lunghezza x larghezza x profondità in cm	230 x 150 x 175
Lunghezza delle tramogge in cm	122
Larghezza delle tramogge in cm	13
Numero di tramogge utili	59
Capacità utile in pastoni da 350 g	295
Numero di pastoni per tramoggia	5
Capacità utile in pastoni da 550 g	236
Numero di pastoni per tramoggia	4

Tramogge standard: pastoni da 600 g massimo	Tempi di riposo in min.			
Numero di pastoni	Numero per tramoggia	960/ora	1.200/ora	1.400/ora
236	4	15	12	10
295	5	18	15	13
413	7	26	21	18

Tramogge larghe: pastoni da 950 g massimo.	
caratteristiche	
Lunghezza x larghezza x profondità in cm	230 x 150 x 175

Lunghezza delle tramogge in cm	122
Larghezza delle tramogge in cm	16
Numero di tramogge utili	47
Capacità utile in pastoni da 350 g	235
Numero di pastoni per tramoggia	5
Capacità utile in pastoni da 550 g	188
Numero di pastoni per tramoggia	4
Capacità utile in pastoni da 950 g	141
Numero di pastoni per tramoggia	3

Tramogge larghe: pastoni da 950 g massimo.	Tempi di riposo in min.				
		Numero di pastoni	Numero per tramoggia		
			960/ora	1.200/ora	1.400/ora
141	3		8	7	6
188	4		12	9	8
235	5		15	12	10
329	7		21	17	14

## SPECIFICHE TECNICHE

Alimentazione	230 V trifase, 400 V trifase
Nastro di scarico dei pastoni	Interno , Esterno, Esterno lungo
Tipo di uscita	Sinistra , Destra
Tramogge	Standard, Larghe
Posizionamento della pesatrice	Frontale , Laterale

Opzioni (Costo extra)	Nastro di scarico esterno, Nastro di trasferimento in entrata, Alimentazione 230-380 V trifase 60 hz, Nastro di evacuazione lungo (200 cm), By-pass arrotondatrice, Doppia uscita, Easyflour
-----------------------	--

## PUNTI FORTI



### Lampada UV ed estrattore d'aria

Lampada UV germicida con protezione ed estrattore d'aria Sterilizza la zona di riposo ed elimina l'umidità.



### Pannello dei comandi

Per un pilotaggio semplice e centralizzato.

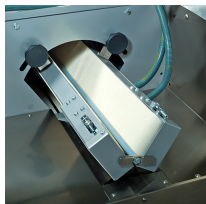

### Arrotondatrice orizzontale

Inclinazione dei nastri personalizzabile per una regolazione precisa.



### Torretta di scarico

Orientabile a 180° per una configurazione con formatrice esterna.

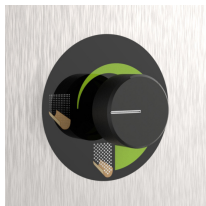

### Easyflour (opzione)

Ergonomico: facile riempimento del serbatoio dall'esterno e rapida visibilità del livello di riempimento. Igienico: costruzione interamente in acciaio inossidabile con facile smontaggio per la pulizia. Facile da usare: un azionamento a velocità variabile consente di gestire semplicemente l'intensità dell'infarinatura o di disattivarla se necessario.