

MB

- ✓ Robusta e silenziosa
- ✓ Ricerca automatica del primo trogolo
- ✓ Massimo rispetto per la pasta
- ✓ Carico e scarico manuali
- ✓ Compatto
- ✓ Due misure di tramogge disponibili
- ✓ Dotata di prese di collegamento della formatrice e della spezzatrice

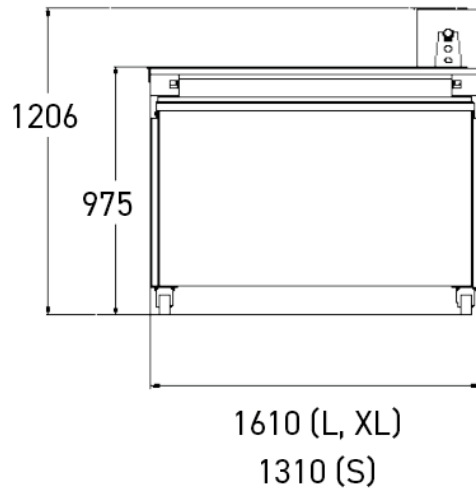

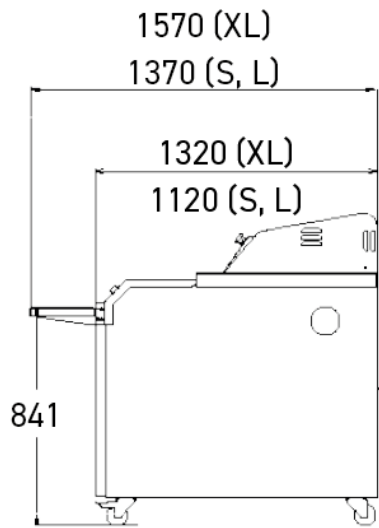

CARATTERISTICHE

Tramogge in feltro sintetico		•
Ricerca automatica del primo trogolo		•
Potenza motore in kW		0,25
	Tramogge standard	Tramogge larghe
Peso netto in kg	250	250
Peso massimo dei pastoni in g	650	950
Lunghezza/larghezza delle tramogge in cm	106 x 14	106 x 16
Numero di tramogge totali	33	26
Pastoni da 350 g*	Numero di pastoni per tramoggia	7
	Capacità massima	231
Pastoni da 550 g*	Numero di pastoni per tramoggia	6
	Capacità massima	198
Pastoni da 750 g*	Numero di pastoni per tramoggia	n/a
	Capacità massima	n/a
Pastoni da 950 g*	Numero di pastoni per tramoggia	n/a
	Capacità massima	n/a

SPECIFICHE TECNICHE

Alimentazione	230 V trifase, 400 V trifase
Tramogge	Standard, Larghe
Opzioni (Costo extra)	Lampada UV germicida con protezione ed estrattore d'aria, Ripiano di arrotondamento ribaltabile, Comando a terra, Tramogge in tessuto sintetico, Tramogge siliconate, Premontaggio in fabbrica

PUNTI FORTI



Due prese elettriche trifase

Facilita il collegamento della formatrice e della spezzatrice.



Pignone con ghiera di bronzo

Riduce lo sfregamento aumentandone la vita utile.

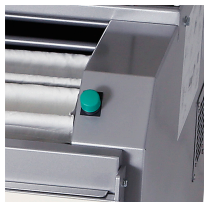

Comando (destra/sinistra)

Semplice ed ergonomico.

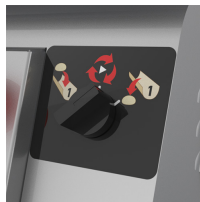

Ricerca automatica del primo trogolo

Facilità d'uso e notevole risparmio di tempo. Non è più necessaria una pressione prolungata del pulsante da parte dell'operatore per trovare il primo impasto caricato. Con la semplice pressione di un pulsante, la macchina lo farà per te.