

ZIP

- ✓ Snelheid van de uitvoering
- ✓ Maximale veiligheid
- ✓ Een voorbeeldige hygiëne
- ✓ Afwerking uit roestvrij staal
- ✓ Polyvalentie

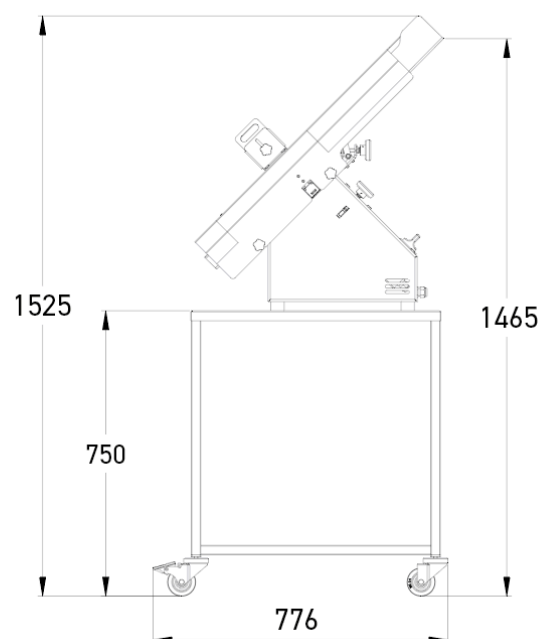
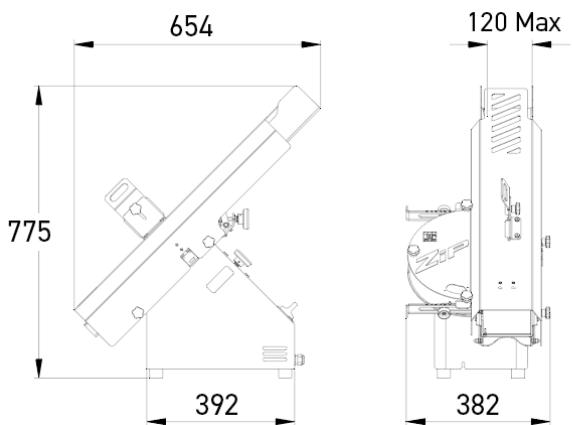

KENMERKEN

Min./max. afmetingen van het brood (Lxh) in mm	60 x 40 / 120 x 80
Aansluiting	230V monofase
Motorvermogen in kW	0,49
Nettogewicht in kg	35
Mesbladtype en afmetingen in mm	Staal Ø 300

STERKE PUNTEN



Regeling van de snijtunnel

Regelbaar in de hoogte en breedte, zodat het mogelijk is meerdere soorten brood te klemmen om een zuivere en nauwkeurige snit te waarborgen.

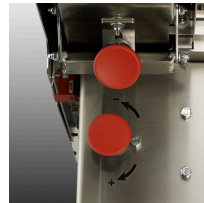

Regeling van het mesblad

Om hoogte en diepte van de snit in het brood te regelen.



Roestvrijstalen luik

Belet ongewenste invoering van de vingers.



Fan

Voor betere motorkoeling tijdens intensief gebruik.