

JAC INTEGRAL PRO



- **Diseño:** perfecta integración en el mostrador de la tienda
- **Versátil**
- **Rápido:** velocidad ajustable de 120 a 240 cortes / minuto
- **Fácil:** pantalla táctil intuitiva
- **Máxima seguridad**
- **Higiene ejemplar**



Esta garantía se aplica a todos los componentes, incluidos los electrónicos, de su máquina, pero no a las piezas de desgaste. Para obtener más información, no dude en ponerse en contacto con su socio comercial autorizado.

Rendimiento de rebanado de primera para una amplia gama de panes



Suave y silencioso para todos los panes

- Nueva generación de motores diseñados para la máxima precisión en una amplia gama de panes, sin lubricación
- Función de arranque y parada progresivos



Velocidad ajustable hasta 240 rebanadas / minuto

- Para lograr la velocidad más rápida posible para cada tipo de pan



Disco teflonado

- Desarrollada para cortar una amplia variedad de panes; de suave a denso, con una corteza dura o incluso panes pegajosos

Accionamiento planetario del disco

- Movimiento suave del disco que evita el movimiento hacia adelante y hacia atrás
- Solución robusta para una fiabilidad mecánica a largo plazo

Ergonomía de vanguardia



Interfaz de pantalla táctil

- Interfaz clara y sencilla para un uso inmediato e intuitivo



Garra manual

- Para todo tipo de panes, incluidos los panes puntiagudos
- Minimiza el ancho de la última rebanada



Capot de seguridad integrado en el plan de trabajo

- La máquina encaja perfectamente en el mostrador de su tienda, la cubierta de seguridad encaja perfectamente en su encimera. Esto garantiza una higiene perfecta y una ergonomía óptima.



Garra automática (opcional)

- Simplemente coloque el pan y la máquina hará el resto mientras usted continúa sirviendo a sus clientes

Entorno limpio y seguro



Máxima seguridad

- Los estándares más altos de seguridad, para el uso de la máquina por parte del consumidor o del personal
- La cuchilla no puede funcionar si la máquina no está bloqueada al 100%



Superficies lisas y lavables

- Arquitectura interna diseñada para transportar el pan rallado a una bandeja de fácil acceso
- Superficies planas

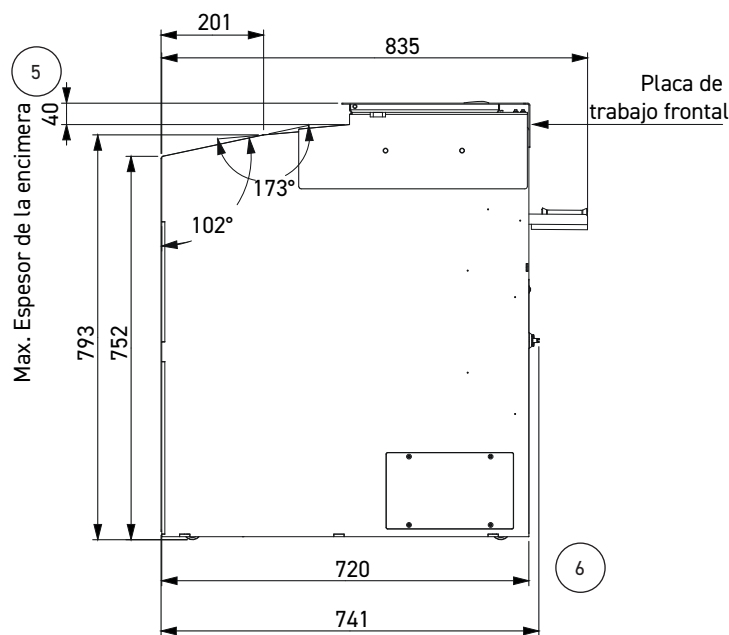
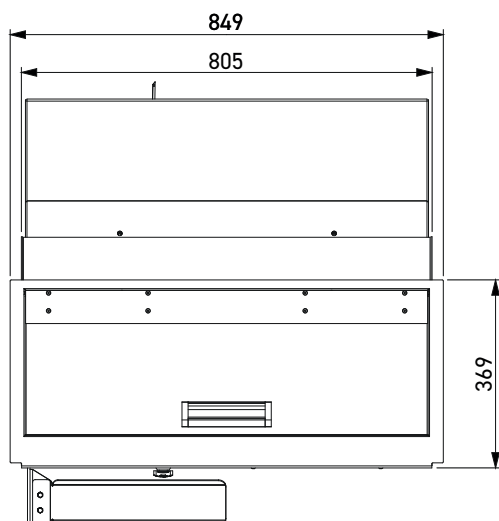
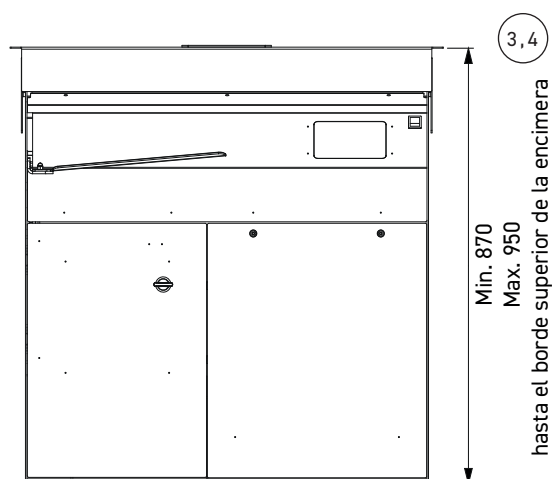

Pos.	Descripción	dimensión
①	Ancho de corte de la encimera	810 mm
②	Profundidad de corte de la encimera	355-360 mm
③	Altura del mostrador min. (borde superior de la encimera)	870 mm
④	Altura máxima del mostrador (borde superior de la encimera)	950 mm
⑤	Espesor máximo de la encimera	40 mm
⑥	Profundidad de la máquina	720 mm

CARACTERÍSTICAS

Tamaño del canal de entrada (L x W x H) en cm	38 x 34 x 16
Espesor de corte en mm	Se puede configurar de 4 a 30 mm.
Fuente de alimentación	230V monofásico
Potencia del motor en kW	0,75
Peso neto (en kilogramos)	230
Garra manual	•
Tipo de hoja y dimensiones en mm	420 mm de diámetro, recubierto de teflón

INTEGRA PRO

OPCIONES

Garra automática	•
Portabolsas	•
Sujeción tartas	•

Puede verificar con anticipación si la máquina se puede instalar en su mostrador en un momento posterior utilizando las dimensiones a continuación.

Lea atentamente las instrucciones de instalación antes de instalar la máquina. La instalación o el uso incorrectos pueden provocar lesiones corporales o daños materiales. JAC no se hace responsable de los daños causados por modificaciones no autorizadas a la máquina o su mal uso.

Instalación

1

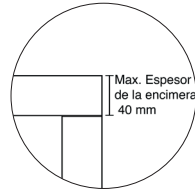
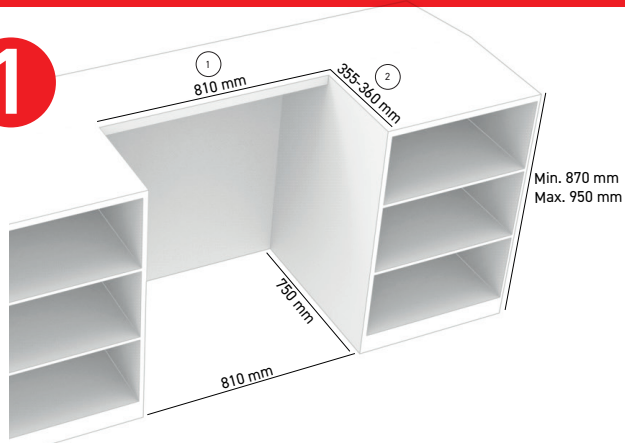

Prepara el mostrador

- Realizar el recorte a las dimensiones indicadas en el mueble y la encimera. Si es necesario, los pies también deben acortarse en consecuencia.

2

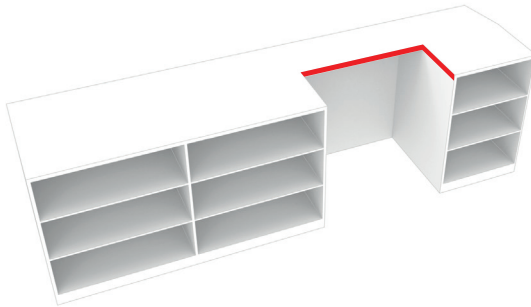

Protege los bordes

- Para proteger el mostrador de la penetración de humedad, debe cubrir los bordes cortados.

3



Prepara la maquina

- La máquina se entrega con una funda.
- Aflojar las tuercas de fijación de la tapa en el canal de corte.
- Coloque la tapa en la posición más alta y apriete a mano las tuercas de fijación.

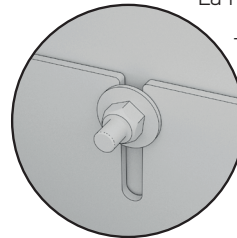

4



Deslizar la máquina

- Ponga el interruptor de encendido / apagado en OFF
- Conecte la máquina a la fuente de alimentación.
- Deslice la máquina sobre la encimera.

5



Pon la tapa en su lugar

- Aflojar las tuercas de fijación de la tapa.
- Presione la tapa sobre la encimera y fíjela con las tuercas de fijación.

Conectar la tapa

- Asegúrese de que las dos conexiones entre la campana y la máquina (en la manija de la campana) estén conectadas correctamente.

Enciende la máquina

- Ponga en marcha la máquina como se describe en el manual.