

HF

- ✓ Горизонтальная формовка для бережного обращения с тестом
- ✓ Усиленный темп производства
- ✓ Бесшумная работа (-65 дБ)
- ✓ Отделка из нержавеющей стали

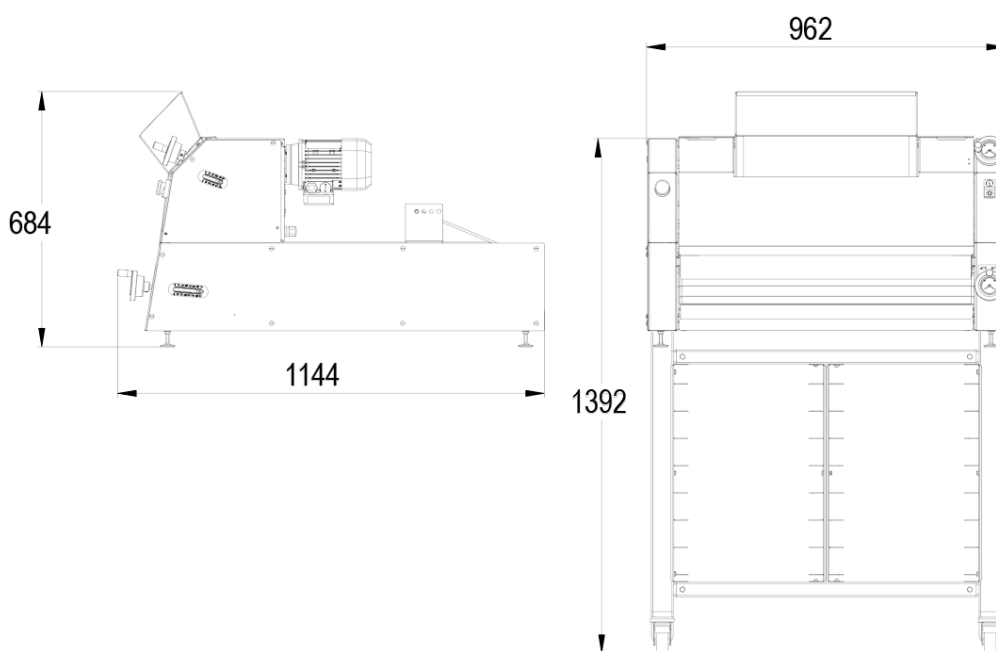
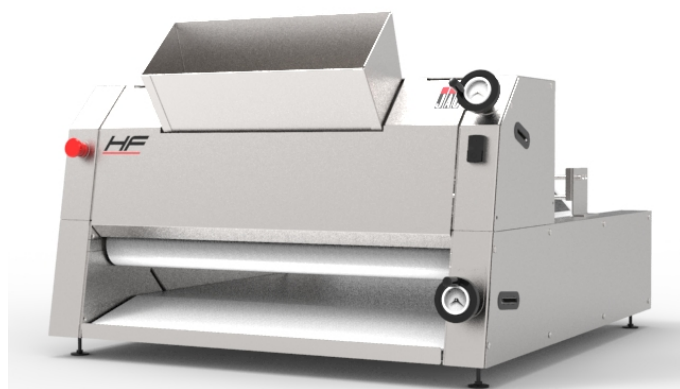

ХАРАКТЕРИСТИКИ

Минимальный/максимальный вес тестовых заготовок в г	50/1300
2 раскаточных валика из пищевого полиэтилентерефталата	•
Максимальный темп производства в единицах/ч	1800
Мощность мотора в кВт	0,37
Вес в кг	180

ВЫБЕРИТЕ ТЕХНИЧЕСКИЕ ХАРАКТЕРИСТИКИ

Электропитание	Однофазный 230 В (ДОПОЛНИТЕЛЬНАЯ СТОИМОСТЬ) ,230 В трехфазный ,400 В трехфазный
Органы управления	слева,справа
Лента	Шерсть ,Материал Whooltop ,Синтетика
Тип загрузочного желоба	Ручная загрузка,Автоматическая загрузка

Опции (ДОПОЛНИТЕЛЬНАЯ ПЛАТА)	Лента для багета с острыми концами, Автономный посыпатель муки, Входные направляющие, Подающая лента, Модуль для предварительного вытягивания тестозаготовок, Механизированная отводящая лента (требуется нейтраль в трехфазном 400 В), Лента с покрытием из эластомера, Formaster
------------------------------	--

УНИКАЛЬНЫЕ СВОЙСТВА

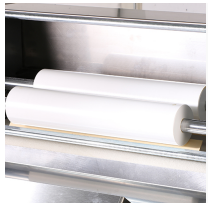

Слоистость

Эргономичные и точные индикаторы настроек

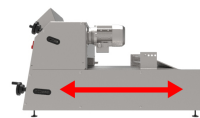

Горизонтальная формовка

Горизонтальная формовка для бережного обращения с тестом

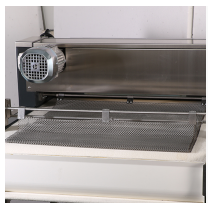

Постепенное вытягивание тестозаготовок

Благодаря металлической сетке.



Эргономика

Эргономичные и точные индикаторы настроек

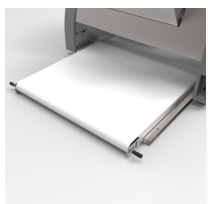

Моторизированный выходной конвейер (опция)

Облегчает разгрузку.