

PRO+

- ✓ Максимальная гигиена, гладкие внутренние стенки
- ✓ Высокий темп производства
- ✓ Компактная и эргономичная
- ✓ Две версии в отношении производительности
- ✓ Загрузка слева или справа

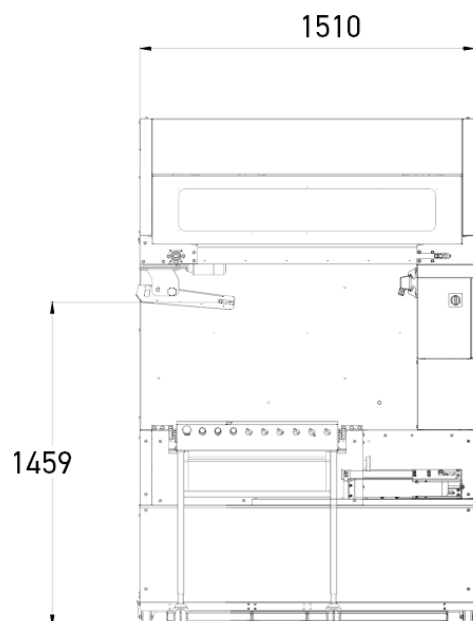
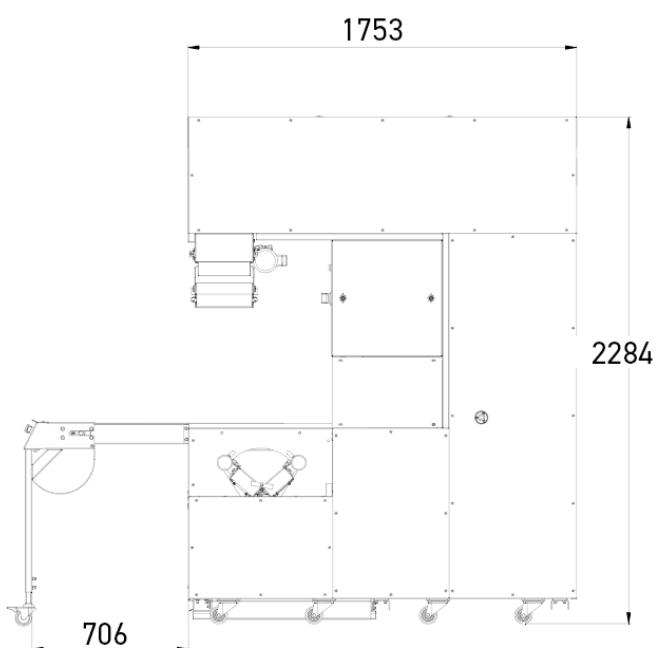

ХАРАКТЕРИСТИКИ

Антибактериальная лампа	•
Выдвижная выводящая лента	•
Разгрузочная лента	•
Распределитель муки	•
Водоотталкивающие лотки (Arconet®)	•
Регулируемый тестоокруглитель	•
Вытяжка воздуха	•
Мощность мотора в кВт	0,72
Вес нетто в кг	655

Стандартные лотки: тестовые заготовки максимум 600 г

характеристики	
Высота х ширина х глубина в см	230 x 150 x 175
Длина лотков в см	122
Ширина лотков в см	13
Полезное количество лотков	59
Полезный объем для тестовых заготовок в 350 г	295
Количество тестовых заготовок на лоток	5
Полезный объем для тестовых заготовок в 550 г	236
Количество тестовых заготовок на лоток	4

Стандартные лотки: тестовые заготовки максимум 600 г	Время расстойки в мин.			
Количество тестовых заготовок	Количество на лоток	960/ч	1200/ч	1400/ч
236	4	15	12	10
295	5	18	15	13
413	7	26	21	18

Широкие лотки : тестовые заготовки макс. 950 г

характеристики	
Высота х ширина х глубина в см	230 x 150 x 175

Длина лотков в см	122
Ширина лотков в см	16
Полезное количество лотков	47
Полезный объем для тестовых заготовок в 350 г	235
Количество тестовых заготовок на лоток	5
Полезный объем для тестовых заготовок в 550 г	188
Количество тестовых заготовок на лоток	4
Полезный объем для тестовых заготовок в 950 г	141
Количество тестовых заготовок на лоток	3

Широкие лотки : тестовые заготовки макс. 950 г	Время расстойки в мин.			
Количество тестовых заготовок	Количество на лоток	960/ч	1200/ч	1400/ч
141	3	8	7	6
188	4	12	9	8
235	5	15	12	10
329	7	21	17	14

ВЫБЕРИТЕ ТЕХНИЧЕСКИЕ ХАРАКТЕРИСТИКИ

Электропитание	230 В трехфазный, 400 В трехфазный
Разгрузочная лента для тестовых заготовок	Внутренняя ,Внешняя,Внешняя длинная
Тип выхода	Левый ,Правый
лотки	Стандартные, Широкие
Расположение объемного делителя	Спереди ,Сбоку

Опции (ДОПОЛНИТЕЛЬНАЯ ПЛАТА)	Внешняя разгрузочная лента, Загрузочный конвейер, Электропитание 230/380 В трехфазный 60Гц, Длинная выводящая лента (200 см), Байпас тестоокруглителя, Double sortie, Easyflour
------------------------------	---

УНИКАЛЬНЫЕ СВОЙСТВА



УФ лампа и вытяжка воздуха

Антибактериальная УФ лампа с защитой и вытяжка воздуха. Стерилизует зону расстойки и отводит влажность.



Панель управления

Для простого и централизованного управления.

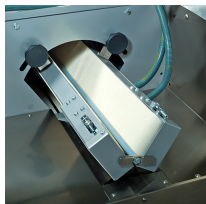

Горизонтальный тестоокруглитель

Наклон регулируемой ленты для выполнения точной регулировки.



Разгрузочная турель

Поворачивается на 180° для создания конфигурации с тестоформовочной машиной, находящейся снаружи.

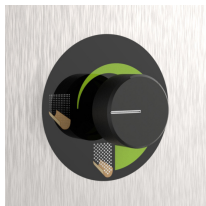

Easyflour (опция)

Эргономичность: легкое заполнение бака снаружи, а также быстрый контроль уровня заполнения. Гигиеничность: полностью конструкция из нержавеющей стали с возможностью легкой разборки для очистки. Простота в использовании: привод с регулируемой скоростью позволяет легко регулировать интенсивность посыпания мукой или отключать ее при необходимости.